



# MP16-22

HOJA DE ESPECIFICACIONES

1600 - 2200 kg

---

Serie MP

---

Transpaleta motorizada



## DIMENSIONES DE LA CARRETILLA – SERIE MP

$$Ast = Wa + R + a$$

$$Ast = Wa + ((l6 - x)2 + (b12 / 2)2 + a$$

$$a = 200$$

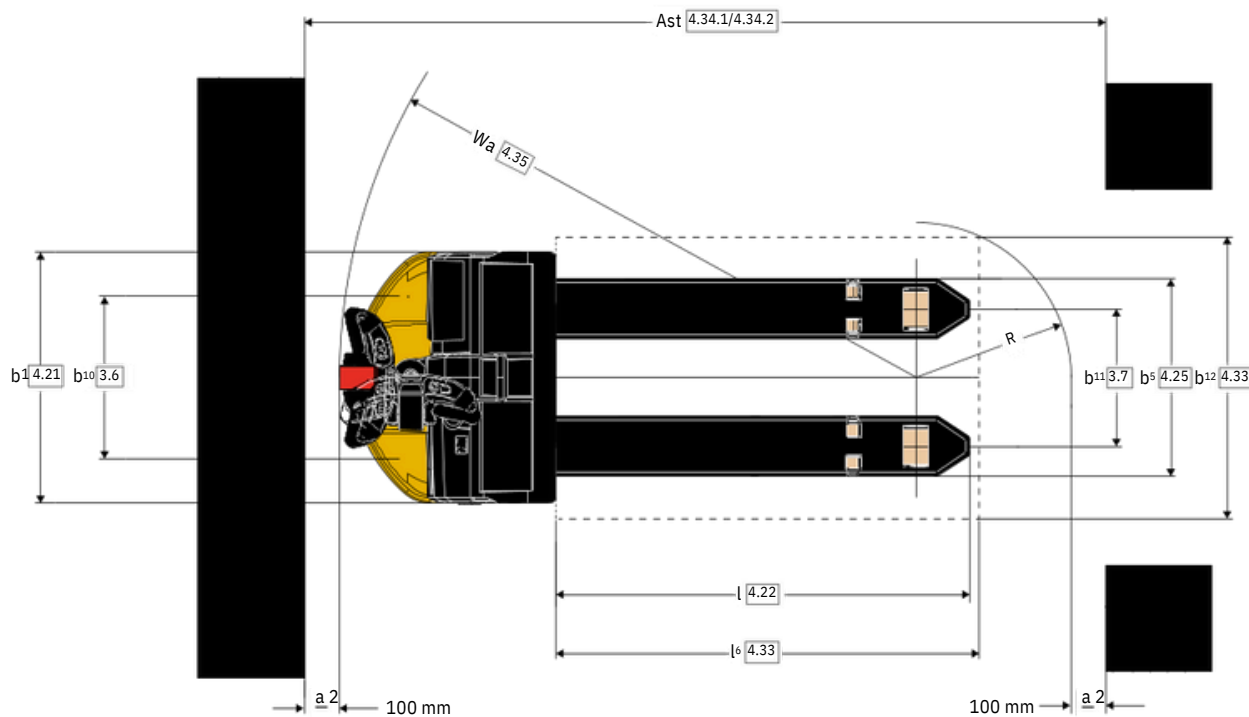
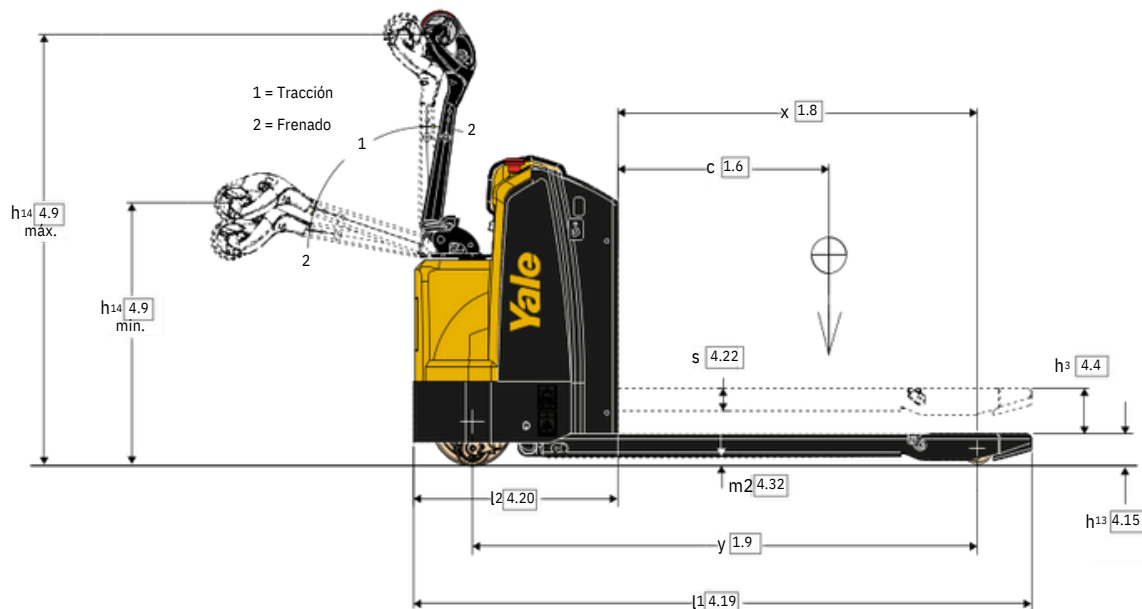

## VDI 2198 – ESPECIFICACIONES GENERALES – SERIE MP

GENERAL			Yale			
			MP16	MP18	MP20	MP22
1.1	Fabricante					
1.2	Designación del modelo					
1.3	Propulsión		Eléctrica (batería)			
1.4	Tipo de operario		Peatón			
1.5	Capacidad nominal/Carga nominal	Q (t)	1,6	1,8	2,0	2,2
1.6	Distancia centro de carga <sup>(1)</sup>	c (mm)	600			
1.8	Distancia de carga, centro del árbol propulsor a la horquilla <sup>(1)</sup>	x (mm)	955			
1.9	Batalla <sup>(1)</sup>	y (mm)	1368		1440	
PESO	2.1	Peso de servicio <sup>(1)(2)</sup>	545		632	
	2.2	Carga por eje, con carga, delantero/trasero <sup>(1)</sup>	841 / 1304	893 / 1452	983 / 1649	1032 / 1800
	2.3	Carga por eje, sin carga, delantero/trasero <sup>(1)</sup>	425 / 120		489 / 143	
RUEDAS	3.1	Neumáticos, delanteros/traseros	Poliuretano			
	3.2	Tamaño de las ruedas, delanteras	250 x 75			
	3.3	Tamaño de las ruedas, traseras	85 x 110			
	3.4	Ruedas adicionales (dimensiones)	100 x 40			
	3.5	Número ruedas, delanteras/traseras (x= ruedas conducidas)	1x + 2 / 2			
	3.6	Banda de rodadura, delantera	461			
	3.7	Banda de rodadura, trasera	390			
DIMENSIONES	4.4	Elevación	130			
	4.9	Altura barra de tracción en posición de tracción, mín/máx	744 / 1221			
	4.15	Altura, descendido	85			
	4.19	Longitud total <sup>(1)</sup>	1734		1806	
	4.20	Longitud hasta la cara de las horquillas <sup>(1)</sup>	578		650	
	4.21	Anchura total	712			
	4.22	Dimensiones de las horquillas <sup>(1)</sup>	64 / 172 / 1156			
	4.25	Separación horquillas	560			
	4.32	Altura libre hasta el suelo, centro de batalla	21			
	4.33	Dimensión de la carga b <sub>12</sub> x l <sub>4</sub>	-			
	4.34.1	Anchura de pasillo para palés de 1000 mm x 1200 mm en sentido transversal <sup>(1)</sup>	2337		2409	
4.34.2	Anchura de pasillo para palés de 800 mm x 1200 mm en sentido longitudinal <sup>(1)</sup>	2204		2276		
4.35	Radio de giro <sup>(1)</sup>	1535		1607		
RENDIMIENTO	5.1	Velocidad de desplazamiento, con carga/sin carga	6 / 6			
	5.1.1	Velocidad de desplazamiento, con carga/sin carga, marcha atrás	6 / 6			
	5.2	Velocidad de elevación con carga/sin carga	0,04 / 0,05			
	5.3	Velocidad de descenso con carga/sin carga	0,09 / 0,04			
	5.7	Trepabilidad, con carga/sin carga	5,5 / 15	5 / 15	4,5 / 15	4 / 15
	5.8	Trepabilidad máxima con carga/sin carga <sup>(2)</sup>	10 / 20 (12 / 24)	9 / 20 (10,8 / 24)	8 / 20 (9,6 / 24)	7,5 / 20 (9 / 24)
ELÉCTRICAS	5.10	Freno de servicio	Electromagnético			
	6.1	Valor nominal del motor de tracción, S2 60 minutos	1,25			
	6.2	Valor nominal motor de elevación, S3 15%	1,2			
	6.3	Batería de conformidad con la norma DIN 43531/35/36 A, B, C, no	B			
	6.4	Tensión/capacidad nominal K5 de la batería <sup>1</sup>	24 / 250 <sup>(4)</sup>	24 / 250 <sup>(4)</sup>	24 / 375 <sup>(5)</sup>	24 / 375 <sup>(6)</sup>
	6.5	Peso de la batería <sup>(1)(2)</sup>	212		288	
	6.6	Consumo de energía de acuerdo con la norma DIN EN 16796	0,32		0,36	0,41
	6.7	Volumen de movimiento de mercancías de acuerdo con la VDI 2198	89		110	120
6.8	Eficiencia del volumen de movimiento de mercancías de acuerdo con la VDI 2198	112		117	119	
8.1	Tipo de unidad de tracción	Controlador CA				
10.7	Nivel de presión sonora en el asiento del conductor	dB(A) < 70				

En MP16 / MP18 las baterías disponibles son de 150 Ah, 210 Ah

(1) Consulte la tabla «Baterías»

(2) Estos valores pueden variar en +/- 5 %

(3) Los valores entre paréntesis son opcionales

(4) Baterías disponibles 150Ah, 210Ah y 50Ah, 60Ah, 100Ah, 120Ah Li-Ion

(5) Baterías disponibles 150 Ah, 210 Ah, 250 Ah, 315 Ah y 50 Ah, 60 Ah, 100 Ah, 120 Ah, 200 Ah Li-Ion

(6) Baterías disponibles 210 Ah, 250 Ah, 315 Ah y 50 Ah, 100 Ah, 200 Ah Li-Ion

## DIMENSIONES DE LA BATERÍA – SERIE MP

**b<sub>s</sub> = 520 mm - 560 mm - 670 mm**

### Compartimento de la batería 375 / 315 Ah

GENERAL	Descripción	Unidad	400	500	600	700	800	400	500	600	700	800	
			1.6	Distancia del centro de carga	c (mm)	400	500	600	700	800	400	500	600
1.8	Distancia de carga, centro del árbol propulsor a la horquilla	x (mm)	599	805	955	1199	1399	599	805	955	1199	1399	
1.9	Batalla	y (mm)	1084	1290	1440	1684	1884	1084	1290	1440	1684	1884	
PESO	2.1	Peso de servicio <sup>(1)</sup>	kg	612	623	632	646	657	456	467	476	490	501
	2.2	Carga por eje, con carga <sup>(2)</sup>	kg (parte delantera)	809	944	983	1106	1166	753	756	759	763	767
			kg (parte trasera)	1803	1679	1649	1540	1491	1703	1711	1717	1727	1734
	2.3	Carga por eje, sin carga	kg (parte delantera)	441	471	489	513	529	140	143	146	150	154
kg (parte trasera)			171	152	143	133	128	316	324	330	340	347	
DIMENSIONES	4.19	Longitud total (operario a pie)	l <sub>1</sub> (mm)	1450	1656	1806	2050	2250	1450	1656	1806	2050	2250
	4.20	Longitud hasta la cara de las horquillas (operario a pie)	l <sub>2</sub> (mm)	650	650	650	650	650	650	650	650	650	650
	4.22	Longitud de la horquilla	l (mm)	800	1006	1156	1400	1600	800	1006	1156	1400	1600
	4.34.1	Anchura del pasillo para palés de 1000 x 1200 mm en anchura (operario a pie)	Ast (mm)	2173	2288	2409	2683	2972	2173	2288	2409	2683	2972
	4.34.2	Anchura del pasillo para palés de 800 x 1200 mm en longitud (operario a pie)	Ast (mm)	2173	2219	2276	2451	2698	2173	2219	2276	2451	2698
4.35	Radio de giro (operario a pie)	Wa (mm)	1251	1457	1607	1851	2051	1251	1457	1607	1851	2051	
ELÉCTRI-CAS	6.3	Batería de conformidad con la norma DIN 43531/35/36 A, B, C, no		B				No					
	6.4	Tensión/capacidad de la batería, régimen 5 horas	(V) / (Ah)	24 / 375 - 315				24 / 200 <sup>(3)</sup>					
	6.5	Peso de la batería <sup>(1)</sup>	kg	288				132					

(1) Estos valores pueden variar en +/- 5 %

(2) Carga por eje, con CARGA = 2000 kg

(3) Batería de ion de litio

## DIMENSIONES DE LA BATERÍA – SERIE MP

**b<sub>s</sub> = 520 mm - 560 mm - 670 mm**

### Batería 250 / 210 AH

GENERAL	Descripción	Unidad	400	500	600	700	800	400	500	600	700	800	
			1.6	Distancia del centro de carga	c (mm)	400	500	600	700	800	400	500	600
1.8	Distancia de carga, centro del árbol propulsor a la horquilla	x (mm)	599	805	955	1199	1399	599	805	955	1199	1399	
1.9	Batalla	y (mm)	1012	1218	1368	1612	1812	1012	1218	1368	1612	1812	
PESO	2.1	Peso de servicio <sup>(1)</sup>	kg	525	536	545	559	570	499 <sup>(2)</sup>	510 <sup>(2)</sup>	519 <sup>(2)</sup>	533 <sup>(2)</sup>	544 <sup>(2)</sup>
	2.2	Carga por eje, con carga <sup>(2)</sup>	kg (parte delantera)	776	910	945	1066	1123	768	771	774	909	945
			kg (parte trasera)	1749	1626	1600	1493	1447	1731	1739	1745	1624	1599
	2.3	Carga por eje, sin carga	kg (parte delantera)	382	409	425	447	461	363	371	378	407	424
kg (parte trasera)			143	127	120	112	109	136	139	141	126	120	
DIMENSIONES	4.19	Longitud total (operario a pie)	l <sub>1</sub> (mm)	1378	1584	1734	1978	2178	1378	1584	1734	1978	2178
	4.20	Longitud hasta la cara de las horquillas (operario a pie)	l <sub>2</sub> (mm)	578	578	578	578	578	578	578	578	578	578
	4.22	Longitud de la horquilla	l (mm)	800	1006	1156	1400	1600	800	1006	1156	1400	1600
	4.34.1	Anchura del pasillo para palés de 1000 x 1200 mm en anchura (operario a pie)	Ast (mm)	2101	2216	2337	2611	2900	2101	2216	2337	2611	2900
	4.34.2	Anchura del pasillo para palés de 800 x 1200 mm en longitud (operario a pie)	Ast (mm)	2101	2147	2204	2379	2626	2101	2147	2204	2379	2626
4.35	Radio de giro (operario a pie)	Wa (mm)	1179	1385	1535	1779	1979	1179	1385	1535	1779	1979	
ELÉCTRI-CAS	6.3	Batería de conformidad con la norma DIN 43531/35/36 A, B, C, no		B				No					
	6.4	Tensión/capacidad de la batería, régimen 5 horas	(V) / (Ah)	24 / 250 - 210				24 / 250 <sup>(4)</sup>					
	6.5	Peso de la batería <sup>(1)</sup>	kg	212				180					

(1) Estos valores pueden variar en +/- 5 %

(2) Carga por eje, con CARGA = 2000 kg

(3) Incluye 6 kg de lastre

(4) Versión caja de polipropileno

**Todos los valores son valores nominales y están sujetos a tolerancias.**

## DIMENSIONES DE LA BATERÍA – SERIE MP

b <sub>s</sub> = 520 mm - 560 mm - 670 mm													
Batería 150 Ah													
<b>GENERAL</b>	1.6	Distancia del centro de carga	c (mm)	400	500	600	700	800	400	500	600	700	800
	1.8	Distancia de carga, centro del árbol propulsor a la horquilla	x (mm)	599	805	955	1199	1399	599	805	955	1199	1399
	1.9	Batalla	y (mm)	950	1156	1306	1550	1750	950	1156	1306	1550	1750
<b>PESO</b>	2.1	Peso de servicio <sup>(1)</sup>	kg	449	460	469	483	494	430	441	450	464	475
	2.2	Carga por eje, con carga <sup>(2)</sup>	kg (parte delantera)	748	881	912	1032	1086	729	862	893	1013	1067
			kg (parte trasera)	1701	1579	1557	1451	1408	1701	1579	1557	1451	1408
	2.3	Carga por eje, sin carga	kg (parte delantera)	328	352	367	387	400	314	337	352	371	384
			kg (parte trasera)	121	108	102	96	94	116	104	98	93	91
<b>DIMENSIONES</b>	4.19	Longitud total (operario a pie)	l <sub>t</sub> (mm)	1316	1522	1672	1916	2116	1316	1522	1672	1916	2116
	4.20	Longitud hasta la cara de las horquillas (operario a pie)	l <sub>z</sub> (mm)	516	516	516	516	516	516	516	516	516	516
	4.22	Longitud de la horquilla	l (mm)	800	1006	1156	1400	1600	800	1006	1156	1400	1600
	4.34.1	Anchura del pasillo para palés de 1000 x 1200 mm en anchura (operario a pie)	Ast (mm)	2039	2154	2275	2549	2838	2039	2154	2275	2549	2838
	4.34.2	Anchura del pasillo para palés de 800 x 1200 mm en longitud (operario a pie)	Ast (mm)	2039	2085	2142	2317	2564	2039	2085	2142	2317	2564
	4.35	Radio de giro (operario a pie)	Wa (mm)	1117	1323	1473	1717	1917	1117	1323	1473	1717	1917
<b>ELECTRICALS</b>	6.3	Batería de conformidad con la norma DIN 43531/35/36 A, B, C, no		No				No					
	6.4	Tensión/capacidad de la batería, régimen 5 horas	(V) / (Ah)	24 / 150				24 / 150 <sup>(3)</sup>					
	6.5	Peso de la batería <sup>(1)</sup>	kg	144				125					

- (1) Estos valores pueden variar en +/- 5 %  
 (2) Carga por eje, con CARGA = 2000 kg  
 (3) Versión caja de polipropileno

## DIMENSIONES DE LA BATERÍA – SERIE MP

b <sub>s</sub> = 520 mm - 560 mm - 670 mm													
Batería 150 Ah													
<b>GENERAL</b>	1.6	Distancia del centro de carga	c (mm)	400	500	600	700	800	400	500	600	700	800
	1.8	Distancia de carga, centro del árbol propulsor a la horquilla	x (mm)	599	805	955	1199	1399	599	805	955	1199	1399
	1.9	Batalla	y (mm)	950	1156	1306	1550	1750	950	1156	1306	1550	1750
<b>PESO</b>	2.1	Peso de servicio <sup>(1)</sup>	kg	367	378	387	401	412	350	361	370	384	395
	2.2	Carga por eje, con carga <sup>(2)</sup>	kg (parte delantera)	723	726	729	734	737	718	721	724	728	732
			kg (parte trasera)	1644	1652	1658	1667	1675	1632	1640	1646	1656	1663
	2.3	Carga por eje, sin carga	kg (parte delantera)	112	115	118	123	126	107	110	113	117	121
			kg (parte trasera)	255	263	269	278	286	243	251	257	267	274
<b>DIMENSIONES</b>	4.19	Longitud total (operario a pie)	l <sub>t</sub> (mm)	1316	1522	1672	1916	2116	1316	1522	1672	1916	2116
	4.20	Longitud hasta la cara de las horquillas (operario a pie)	l <sub>z</sub> (mm)	516	516	516	516	516	516	516	516	516	516
	4.22	Longitud de la horquilla	l (mm)	800	1006	1156	1400	1600	800	1006	1156	1400	1600
	4.34.1	Anchura del pasillo para palés de 1000 x 1200 mm en anchura (operario a pie)	Ast (mm)	2039	2154	2275	2549	2838	2039	2154	2275	2549	2838
	4.34.2	Anchura del pasillo para palés de 800 x 1200 mm en longitud (operario a pie)	Ast (mm)	2039	2085	2142	2317	2564	2039	2085	2142	2317	2564
	4.35	Radio de giro (operario a pie)	Wa (mm)	1117	1323	1473	1717	1917	1117	1323	1473	1717	1917
<b>ELECTRICALS</b>	6.3	Batería de conformidad con la norma DIN 43531/35/36 A, B, C, no		No				No					
	6.4	Tensión/capacidad de la batería, régimen 5 horas	(V) / (Ah)	24 / 50 <sup>(3)</sup>				24 / 60 <sup>(3)</sup>					
	6.5	Peso de la batería <sup>(1)</sup>	kg	62				45					

- (1) Estos valores pueden variar en +/- 5 %  
 (2) Carga por eje, con CARGA = 2000 kg  
 (3) Batería de ion de litio

## DIMENSIONES DE LA BATERÍA – SERIE MP

b <sub>s</sub> = 520 mm - 560 mm - 670 mm								
Batería 150 Ah								
<b>GENERAL</b>	1.6	Distancia del centro de carga	c (mm)	400	500	600	700	800
	1.8	Distancia de carga, centro del árbol propulsor a la horquilla	x (mm)	599	805	955	1199	1399
	1.9	Batalla	y (mm)	950	1156	1306	1550	1750
<b>PESO</b>	2.1	Peso de servicio <sup>(1)</sup>	kg	380	391	400	414	425
	2.2	Carga por eje, con carga <sup>(2)</sup>	kg (parte delantera)	727,1	730,5	733,2	737,5	740,8
			kg (parte trasera)	1653	1661	1667	1677	1684
	2.3	Carga por eje, sin carga	kg (parte delantera)	116,1	119,5	122,2	126,5	129,8
			kg (parte trasera)	263,9	271,5	277,8	287,5	295,2
<b>DIMENSIONES</b>	4.19	Longitud total (operario a pie)	l <sub>1</sub> (mm)	1316	1522	1672	1916	2116
	4.20	Longitud hasta la cara de las horquillas (operario a pie)	l <sub>2</sub> (mm)	516	516	516	516	516
	4.22	Longitud de la horquilla	l (mm)	800	1006	1156	1400	1600
	4.34.1	Anchura del pasillo para palés de 1000 x 1200 mm en anchura (operario a pie)	Ast (mm)	2039	2154	2275	2549	2838
	4.34.2	Anchura del pasillo para palés de 800 x 1200 mm en longitud (operario a pie)	Ast (mm)	2039	2085	2142	2317	2564
	4.35	Radio de giro (operario a pie)	Wa (mm)	1117	1323	1473	1717	1917
<b>ELÉCTRI- CAS</b>	6.3	Batería de conformidad con la norma DIN 43531/35/36 A, B, C, no		No				
	6.4	Tensión/capacidad de la batería, régimen 5 horas	(V) / (Ah)	24 / 120 <sup>(3)</sup>				
	6.5	Peso de la batería <sup>(1)</sup>	kg	75				

(1) Estos valores pueden variar en +/- 5 %

(2) Carga por eje, con CARGA = 2000 kg

(3) Batería de ion de litio

**Todos los valores son valores nominales y están sujetos a tolerancias.**



# Acerca de Yale®

Yale Materials Handling Corporation es uno de los fabricantes, llevamos en el negocio de la elevación desde 1875 y aplicamos esa experiencia para ayudar a los clientes a resolver los retos de la manipulación de materiales. Nuestra línea completa de carretillas elevadoras tiene una capacidad de 1 a 16 toneladas y funcionan con motores de combustión interna u opciones eléctricas. Yale también ofrece soluciones robóticas, telemetría, gestión de flotas, piezas, financiación y formación. Desde equipos de montacargas tradicionales a tecnologías emergentes, nuestro objetivo diario es trabajar con nuestra red de distribuidores de ámbito nacional para mantener nuestro enfoque de avance y en el cliente con las soluciones que usted necesite, en el momento y forma que las necesite.

## EQUIPOS DE MANIPULACIÓN DE MATERIALES PARA:

3PL

Piezas de automoción

Bebidas

Alimentos fríos y congelados

Distribución de alimentos

Procesamiento de alimentos

Muebles y enseres

Productos de salud y farmacéuticos

Centros para el Hogar

Venta al Por Menor

Comercio Electrónico





SETEGAR

Polígono Industrial Sota el Molí, Passeig Riu Bessos, nº6

(Montmeló, BCN)

[www.setegar.com](http://www.setegar.com)



**Seguridad:** Todos los productos Yale vendidos en países de la UE, Reino Unido y Turquía cumplen los requisitos de la UE de la Directiva sobre máquinas 2006/42/CE y contienen el  marcado. Las carretillas Yale vendidas en otros países pueden encargarse para su producción de conformidad con los requisitos de la Directiva de Máquinas y, cuando así se solicite, contendrán el  marcado.

HYSTER-YALE UK LIMITED comercializa como Yale Lift Truck Technologies. Domicilio Social: Centennial House, Building 4.5, Frimley Business Park, Frimley, Surrey GU16 7SG, Reino Unido. Registrada en Inglaterra y Gales. Número de Registro de la Empresa: 02636775.

©2023 Hyster-Yale Group, Inc., todos los derechos reservados. YALE y YALE  son marcas comerciales de Hyster-Yale Group, Inc. Las carretillas pueden mostrarse con equipamiento opcional y/o características no disponibles en todas las regiones. El rendimiento de la carretilla puede verse afectado por el estado del vehículo, su equipamiento y la aplicación. Las especificaciones están sujetas a modificaciones sin previo aviso.

**Nota:** Hay que tener cuidado al manipular cargas elevadas. Los operarios deben estar cualificados y deben leer, entender y seguir las instrucciones contenidas en el Manual de Usuario. Consulte a su distribuidor de Yale® si alguna de las informaciones mostradas es crítica para su aplicación.

Nº de pieza de la publicación 220991607 Rev.00 (0323DMS) ES