



MO10E/S

HOJA DE ESPECIFICACIONES

1000 kg

Serie MOE/S

Recogedoras de Pedidos
de Nivel Medio y Alto

VDI 2198 – ESPECIFICACIONES GENERALES – SERIE MOE

		Yale				
		MO10E 7 FC	MO10E 14 FC	MO10E 12	MO10E 12 SL	
GENERAL	1.1	Fabricante				
	1.2	Designación del modelo				
	1.3	Propulsión	Eléctricas (batería)			
	1.4	Tipo de operario	Recogedora de pedidos			
	1.5	Capacidad nominal/Carga nominal	Q (t) 1,0			
	1.6	Distancia del centro de carga	c (mm) 600			
	1.8	Distancia de carga, centro del árbol propulsor a la horquilla ⁽¹⁾	144		96	166
1.9	Batalla	y (mm) 1390				
PESO	2.1	Peso de servicio ^{(2) (3)}	1550	1750	1600	1700
	2.2	Carga por eje, con carga, delantero/trasero	350 / 2200	350 / 2400	350 / 2250	350 / 2350
	2.3	Carga por eje, sin carga, delantero/trasero	900 / 650	950 / 800	900 / 700	950 / 750
RUEDAS	3.1	Neumáticos, delanteros/traseros	Vulkollan			
	3.2	Tamaño de las ruedas, delanteras	ø (mm x mm) 254 x 125			
	3.3	Tamaño de las ruedas, traseras	ø (mm x mm) 125 x 94			
	3.5	Número de ruedas, delanteras/traseras (x= ruedas conducidas)	1x / 2			
	3.7	Banda de rodadura, trasera	b ₁₁ (mm) 660			
DIMENSIONES	4.2	Altura, mástil descendido	1074	1794	1654	
	4.4	Elevación	690	1410	1010	
	4.5	Altura, mástil extendido ⁽⁴⁾	-			2664
	4.7	Altura del tejadillo protector (cabina) ⁽⁴⁾	1957 ⁽⁵⁾			-
	4.8	Altura del asiento en relación con SIP/ altura plataforma	h ₇ (mm) 180			
	4.11	Elevación adicional	-			690
	4.14	Altura plataforma, elevada	-			1190
	4.15	Altura, descendido	80 ⁽⁶⁾		80	80 ⁽⁶⁾
	4.19	Longitud total ^{(1) (7)}	2907		2874	2929
	4.20	Longitud hasta la cara de las horquillas ^{(1) (7)}	1767		1719	1789
	4.21	Anchura total ⁽⁸⁾	796			780
	4.22	Dimensiones de las horquillas DIN ISO 2328, clase/tipo A, B	60 / 180 / 1140		60 / 180 / 1155	60 / 180 / 1140
	4.23	Tablero de horquillas ISO 2328, clase/tipo A, B	No			
	4.24	Anchura del tablero de horquillas ⁽⁹⁾	700	-		700
	4.25	Distancia entre brazos de las horquillas ⁽¹⁾	560	526		560
	4.31	Altura libre hasta el suelo debajo del mástil, con carga	135		135	135
	4.32	Altura libre hasta el suelo, centro de la batalla	m ₂ (mm) 30			
4.33	Dimensión de la carga b ₁₂ x l ₆ en sentido longitudinal	b ₁₂ x l ₆ (mm) 800 x 1200				
4.34.1	Anchura del pasillo para palés de 1000 mm x 1200 mm en sentido transversal ⁽¹²⁾	3256		3277		
4.34.2	Anchura del pasillo para palés de 800 mm x 1200 mm en sentido longitudinal ⁽¹²⁾	3224		3245		
4.35	Radio de giro	W _a (mm) 1622				
RENDIMIENTO	5.1	Velocidad de desplazamiento, con carga/sin carga	10,1 / 10,4		10,1 / 10,5	
	5.2	Velocidad de elevación, con carga/sin carga (Cabina)	-		0,17 / 0,25	0,11 / 0,21
	5.2.1	Velocidad de elevación con carga/sin carga (SL)	0,09 / 0,18		-	
	5.3	Velocidad de descenso, con carga/sin carga (Cabina)	-		0,29 / 0,25	0,26 / 0,14
	5.3.1	Velocidad de descenso con carga/sin carga (SL)	0,20 / 0,07		-	
	5.7	Trepabilidad, con carga/sin carga	%			
	5.8	Trepabilidad máxima, con carga/sin carga	5 / 8			
5.9	Tiempo de aceleración, con carga/sin carga	s				
5.10	Freno de servicio	5,5 / 7,5				
ELÉCTRICA	6.1	Valor nominal del motor de tracción, S2 60 minutos	km/h 4			
	6.2	Valor nominal motor de elevación, S3 15%	km/h 2			
	6.3	Batería de conformidad con la norma DIN 43531/35/36 A, B, C, no	No			
	6.4	Tensión de batería/capacidad nominal K5	V/Ah 24 / 500		24 / 620 ⁽³⁾	
	6.5	Peso de la batería ⁽²⁾	kg 370		485	
	6.6	Consumo de energía de acuerdo con el ciclo VDI	kWh/h @ número de ciclos 2,28	2,35	2,30	2,38
8.1	Tipo de unidad de tracción	Controlador CA				
10.7	Nivel de presión sonora en el asiento del conductor	dB(A) < 70				

(1) Nota para el modelo SL:
Con tablero y horquillas FEM 80 x 30 mm + 20 mm
Con tablero y horquillas FEM 100 x 35 mm + 25 mm

(2) Estos valores pueden variar en +/- 5%

(3) Batería disponible 560 Ah. Con batería 560 Ah peso de servicio -9 kg

(4) Nota para los modelos con tejadillo protector:
con interrupción de elevación montada en el tejadillo protector h₄ + 80 mm

(5) Modelo sin cabina: el valor se refiere a la altura total, sin rejilla soporte de carga

(6) Nota para el modelo SL:
Con tablero y horquillas FEM 80 x 30 mm y 100 x 35 mm h₁₃= 40 mm

(7) Con guiado por cable l₁ y l₂ + 40 mm

(8) Nota para el modelo SL:
con tablero Fem b₂ = 800 mm

(9) Nota para el modelo SL:
Disponible también tablero y horquillas FEM tamaño 80 x 30 mm (600 Kg @ 600 mm, 800 Kg @ 500 mm, 1000 Kg @ 400 mm) y 100 x 35 mm con 1000 Kg @ 600 mm

VDI 2198 – ESPECIFICACIONES GENERALES – SERIE MOE

		Yale				
		MO10E 17 SL ⁽¹³⁾	MO10E 17 WP ⁽¹⁴⁾	MO10E 48 SL ⁽¹⁵⁾	MO10E 48 WP ⁽¹⁶⁾	
GENERAL	1.1	Fabricante	Yale			
	1.2	Designación del modelo	MO10E 17 SL ⁽¹³⁾ MO10E 17 WP ⁽¹⁴⁾ MO10E 48 SL ⁽¹⁵⁾ MO10E 48 WP ⁽¹⁶⁾			
	1.3	Propulsión	Eléctricas (batería)			
	1.4	Tipo de operario	Recogedora de pedidos			
	1.5	Capacidad nominal/Carga nominal	Q (t) 1,0			
	1.6	Distancia del centro de carga	c (mm) 600			
	1.8	Distancia de carga, centro del árbol propulsor a la horquilla ⁽¹⁾	x (mm) 166		157	166
	1.9	Batalla	y (mm) 1390		1510	
	PESO	2.1	Peso de servicio ⁽⁷⁾⁽⁸⁾	1800	2000	2736
2.2		Carga por eje, con carga, delantero/trasero	350 / 2450	350 / 2650	1034 / 2702	1223 / 2652
2.3		Carga por eje, sin carga, delantero/trasero	950 / 850	950 / 1050	1523 / 1213	1755 / 1120
RUEDAS	3.1	Neumáticos, delanteros/traseros	Vulkollan			
	3.2	Tamaño de las ruedas, delanteras	ø (mm x mm) 254 x 125			
	3.3	Tamaño de las ruedas, traseras	ø (mm x mm) 125 x 94			
	3.5	Número de ruedas, delanteras/traseras (x= ruedas conducidas)	1x / 2			
	3.7	Banda de rodadura, trasera	b ₁₁ (mm) 660	830		
DIMENSIONES	4.2	Altura, mástil descendido	h ₁ (mm) 2270		3075	
	4.4	Elevación	h ₂ (mm) 1510		4628	
	4.5	Altura, mástil extendido ⁽⁴⁾	h ₃ (mm) 3800		6898	
	4.7	Altura del tejadillo protector (cabina) ⁽⁴⁾	h ₄ (mm) 2270			
	4.8	Altura del asiento en relación con SIP/ altura plataforma	h ₇ (mm) 180			
	4.11	Elevación adicional	h ₉ (mm) 690	-	690	-
	4.14	Altura plataforma, elevada	h ₁₂ (mm) 1710 ⁽¹⁷⁾		4808 ⁽¹⁷⁾	
	4.15	Altura, descendido	h ₁₃ (mm) 80 ⁽⁴⁾		80	
	4.19	Longitud total ⁽¹⁾⁽⁷⁾	l ₁ (mm) 2929	3099	3040	3220
	4.20	Longitud hasta la cara de las horquillas ⁽¹⁾⁽⁷⁾	l ₂ (mm) 1789		1900	1910
	4.21	Anchura total ⁽⁸⁾	b ₁ /b ₂ (mm) 780	780 / 996	950	950 / 996
	4.22	Dimensiones de las horquillas DIN ISO 2331 ⁽⁹⁾	s/e/l (mm) 60 / 180 / 1140			
	4.23	Tablero de horquillas ISO 2328, clase/tipo A, B	No			
	4.24	Anchura del tablero de horquillas ⁽¹⁰⁾	b ₃ (mm) 700	880	700	880
	4.25	Distancia entre brazos de las horquillas ⁽¹¹⁾	b ₅ (mm) 560			
	4.31	Altura libre hasta el suelo debajo del mástil, con carga	m ₁ (mm) 135			
	4.32	Altura libre hasta el suelo, centro de la batalla	m ₂ (mm) 30		0	30
4.33	Dimensión de la carga b ₁₂ × l ₄ en sentido longitudinal	b ₁₂ × l ₄ (mm) 800 x 1200				
4.34.1	Anchura del pasillo para palés de 1000 mm x 1200 mm en sentido transversal ⁽¹²⁾	Ast (mm) 3277	-	397	-	
4.34.2	Anchura del pasillo para palés de 800 mm x 1200 mm en sentido longitudinal ⁽¹²⁾	Ast (mm) 3245	3377	3365	3497	
4.35	Radio de giro	Wa (mm) 1622		1742		
RENDIMIENTO	5.1	Velocidad de desplazamiento, con carga/sin carga	10,1 / 10,5		8,6 / 9,5	
	5.2	Velocidad de elevación, con carga/sin carga (Cabina)	0,11 / 0,21	0,15 / 0,20	0,15 / 0,20	
	5.2.1	Velocidad de elevación con carga/sin carga (SL)	0,09 / 0,18	-	0,09 / 0,18	-
	5.3	Velocidad de descenso, con carga/sin carga (Cabina)	0,26 / 0,14	0,28 / 0,24	0,27 / 0,23	0,28 / 0,24
	5.3.1	Velocidad de descenso con carga/sin carga (SL)	0,20 / 0,07	-	0,20 / 0,07	-
	5.7	Trepabilidad, con carga/sin carga	%			
	5.8	Trepabilidad máxima, con carga/sin carga	5 / 8			
	5.9	Tiempo de aceleración, con carga/sin carga	s 5,5 / 7,5			
	5.10	Freno de servicio	Electromagnético			
	ELÉCTRICA	6.1	Valor nominal del motor de tracción, S2 60 minutos	km/h 4		
6.2		Valor nominal motor de elevación, S3 15%	km/h 3			
6.3		Batería de conformidad con la norma DIN 43531/35/36 A, B, C, no	No			
6.4		Tensión de batería/capacidad nominal K5	V/Ah 24 / 620 ⁽³⁾			
6.5		Peso de la batería ⁽²⁾	kg 485			
6.6		Consumo de energía de acuerdo con el ciclo VDI	kWh/h @ número de ciclos 2,40		2,86	2,90
OTROS	8.1	Tipo de unidad de tracción	Controlador CA			
	10.7	Nivel de presión sonora en el asiento del conductor	dB(A) < 70			

(10) Nota para el modelo SL:
con tablero Fem b₃ = 800 mm

(11) Nota para el modelo SL:
Con tablero y horquillas FEM 80 x 30 mm b₅ = 753 mm
Con tablero y horquillas FEM 100 x 35 mm b₅ = 773 mm

(12) Las anchuras del pasillo de transferencia (líneas 4.34.1 y 4.34.2) se basan en el cálculo estándar según la norma VDI, tal y como se muestra en la ilustración. La British Industrial Truck Association (Asociación Británica de Carretillas Industriales) recomienda añadir 100 mm al espacio libre total (dimensión a) para conseguir un margen de trabajo adicional en la parte trasera de la carretilla

(13) Modelos disponibles MO10E 19 SL

(14) Modelos disponibles MO10E 19 WP

(15) Modelos disponibles MO10E 32/36/40/44 SL

(16) Modelos disponibles MO10E 32/36/40/44 WP

Todos los valores son valores nominales y están sujetos a tolerancias.

VDI 2198 – ESPECIFICACIONES GENERALES – M010, M010S

GENERAL	Código	Descripción	Yale		
			M010	M010S	
	1.1	Fabricante	Yale		
	1.2	Designación del modelo	M010	M010S	
	1.3	Propulsión	Eléctricas (batería)		
	1.4	Tipo de operario	Recogedora de pedidos		
	1.5	Capacidad nominal/Carga nominal	Q (t) 1,0		
	1.6	Distancia del centro de carga	c (mm) 600		
	1.8	Distancia de carga, centro del árbol propulsor a la horquilla ⁽¹⁾	190	150 ⁽²⁾⁽¹⁸⁾	
	1.9	Batalla	y (mm) 1534,5	1574,5	1674,5
PESO	2.1	Peso de servicio ⁽¹⁴⁾	kg 2890	3259	4073
	2.2	Carga por eje, con carga, delantero/trasero	kg 1060 / 2830	1509 / 2750	1763 / 3310
	2.3	Carga por eje, sin carga, delantero/trasero	kg 1650 / 1240	1942 / 1317	2204 / 1869
RUEDAS	3.1	Neumáticos, delanteros/traseros	Vulkollan		
	3.2	Tamaño de las ruedas, delanteras	ø (mm x mm) 343 x 140		
	3.3	Tamaño de las ruedas, traseras	ø (mm x mm) 200 x 80		
	3.5	Número de ruedas, delanteras/traseras (x= ruedas conducidas)	1 x / 2		
	3.7	Banda de rodadura, trasera	b ₁₁ (mm) 877	977	1057
DIMENSIONES	4.2	Altura, mástil descendido	h ₁ (mm) 3070		
	4.4	Elevación	h ₃ (mm) 4670		
	4.5	Altura, mástil extendido ^{(3) (4)}	h ₄ (mm) 7040		
	4.7	Altura del tejadillo protector (cabina) ^{(2) (4)}	h ₆ (mm) 2370		
	4.8	Altura del asiento en relación con SIP/ altura plataforma	h ₇ (mm) 250		
	4.11	Elevación adicional	h ₉ (mm) 770		
	4.14	Altura plataforma, elevada	h ₁₂ (mm) 4920	5420	9145
	4.15	Altura, descendida ⁽⁵⁾	h ₁₃ (mm) 80		
	4.19	Longitud total ⁽¹⁾	l ₁ (mm) 3087		3242
	4.20	Longitud hasta la cara de las horquillas ⁽¹⁾	l ₂ (mm) 1947		1947
	4.21	Anchura total	b ₁ /b ₂ (mm) 1000 / 1000	1100 / 1100	1100 / 1200
	4.22	Dimensiones de las horquillas ⁽⁶⁾	s/e/l (mm) 60 / 180 / 1140		
	4.23	Tablero de horquillas ISO 2328, clase/tipo A, B	No		
	4.24	Anchura del tablero de horquillas ⁽⁷⁾	b ₃ (mm) 780 ⁽¹²⁾		
	4.25	Distancia entre los brazos de las horquillas ⁽⁸⁾	b ₅ (mm) 560 ⁽¹⁴⁾		
	4.27	Anchura entre los rodillos guía	b ₄ (mm) 1130 ⁽¹⁵⁾	1230 ⁽¹⁵⁾	1430 ⁽¹⁵⁾
	4.31	Altura libre hasta el suelo debajo del mástil, con carga	m ₁ (mm) 80		
	4.32	Altura libre hasta el suelo, centro de batalla ⁽⁹⁾	m ₂ (mm) 60		
	4.33	Dimensión de la carga b ₁₂ × l ₄ en sentido longitudinal	b ₁₂ × l ₄ (mm) 800 x 1200		
	4.34.1	Anchura del pasillo de transferencia para palés 1000 mm x 1200 mm en sentido longitudinal ⁽¹⁷⁾	Ast (mm) 4737	4816	5015
4.34.2	Anchura de pasillo para palés de 800 mm x 1200 mm en sentido longitudinal ⁽¹⁷⁾	Ast (mm) 4721	4800	4999	
4.35	Radio de giro	Wa (mm) 1757			
RENDIMIENTO	5.1	Velocidad de desplazamiento, con carga/sin carga	km/h 8,8 / 9		
	5.2	Velocidad de elevación, con carga/sin carga (Cabina)	m/s 0,35 / 0,42		0,31 / 0,42
	5.2.1	Velocidad de elevación con carga/sin carga (SL)	m/s 0,22 / 0,24		0,2 / 0,24
	5.3	Velocidad de descenso, con carga/sin carga (Cabina)	m/s 0,37 / 0,37		0,38 / 0,38
	5.3.1	Velocidad de descenso con carga/sin carga (SL)	m/s 0,14 / 0,12		
	5.7	Trepabilidad, con carga/sin carga	%	6,3	6,2
	5.10	Freno de servicio	Electromagnético		
ELÉCTRICA	6.1	Valor nominal del motor de tracción, S2 60 minutos	km/h 6,4		
	6.2	Valor nominal motor de elevación, S3 15%	km/h 12		
	6.3	Batería de conformidad con la norma DIN 43531/35/36 A, B, C, no	No	DIN 43531 B	
	6.4	Tensión de batería/capacidad nominal K5	V/Ah 48 / 310 ⁽¹⁰⁾	48 / 465 ⁽¹¹⁾	48 / 620 ⁽¹²⁾
	6.5	Peso de la batería ⁽¹⁴⁾	kg 541	750	945
	6.6	Consumo de energía de acuerdo con el ciclo VDI	kWh/h @ número de ciclos 3,27 kW		
8.1	Tipo de unidad de tracción	Controlador CA		CA	
10.7	Nivel de presión sonora en el asiento del conductor	dB(A) 59			

- (1) Con tablero y horquillas FEM 100x35 añada + 25 mm
- (2) Con mástil de 3 etapas añada + 55 mm
- (3) Con interrupción de elevación montada en el tejadillo protector: h₄ and h₄ se incrementan en 105 mm
- (4) Con luz intermitente montada en el tejadillo protector: h₄ y h₄ se incrementan en 120 mm
- (5) Con tablero tipo Fem y horquillas de 80x30 y 100 x 35 h₁₃ = 40 mm
- (6) Disponible también tablero Fem y horquillas 100 x 35 con 1000 Kg @ 600 mm
- (7) Con tablero Fem b₃ = 800 mm
- (8) Con tablero y horquillas Fem 100 x 35 b₅ máx. = 773 mm
- (9) Altura del sensor 30 mm hasta el suelo
- (10) Batería adicional disponible: 48/280 (541 kg)

- (11) Batería adicional disponible: 48/420 (746 kg)
- (12) Batería adicional disponible: 48/560 (937 kg)
- (13) Disponible 700 mm y 860 mm
- (14) Disponible 520 mm, 680 mm, 830 mm
- (15) Disponible 1075 mm y 1330 mm
- (16) Estos valores pueden variar en +/-5 %
- (17) La anchura del pasillo de transferencia (líneas 4.34.1 y 4.34.2) se basa en el cálculo estándar según la norma VDI , tal y como se muestra en la ilustración. La British Industrial Truck Association (Asociación Británica de Carretillas Industriales) recomienda añadir 100 mm al espacio libre total (dimensión a) para conseguir un margen de trabajo adicional en la parte trasera de la carretilla
- (18) Con mástil de 2 etapas reducir 55 mm

VDI 2198 – ESPECIFICACIONES GENERALES – M010S WP

			Yale		
GENERAL	1.1	Fabricante	M010S WP		
	1.2	Designación del modelo	Eléctricas (batería)		
	1.3	Propulsión	Recogedora de pedidos		
	1.4	Tipo de operario			
	1.5	Capacidad nominal/Carga nominal	Q (t)	1,0	
	1.6	Distancia del centro de carga	c (mm)	600	
	1.8	Distancia de carga, centro del árbol propulsor a la horquilla	x (mm)	162,5	
	1.9	Batalla	y (mm)	1574,5	1674,5
	PESO	2.1	Peso de servicio ⁽¹⁾	kg	3343
2.2		Carga por eje, con carga, delantero/trasero	kg	1539 / 2804	1573 / 3588
2.3		Carga por eje, sin carga, delantero/trasero	kg	19920 / 1351	2154 / 2007
RUEDAS	3.1	Neumáticos, delanteros/traseros	Vulkollan		
	3.2	Tamaño de las ruedas, delanteras	ø (mm x mm)	343 x 140	
	3.3	Tamaño de las ruedas, traseras	ø (mm x mm)	200 x 80	200 x 100
	3.5	Número de ruedas, delanteras/traseras (x= ruedas conducidas)		1 x / 2	
	3.7	Anchura de vía, trasera	b ₁₁ (mm)	977	1057
DIMENSIONES	4.2	Altura, mástil descendido	h ₁ (mm)	3320	3470
	4.4	Elevación	h ₂ (mm)	5170	8145
	4.5	Altura, mástil extendido ⁽²⁾ ⁽³⁾	h ₄ (mm)	7540	10515
	4.7	Altura del tejadillo protector (cabina) ⁽²⁾ ⁽³⁾	h ₆ (mm)	2370	2370
	4.8	Altura del asiento en relación con SIP/ altura plataforma	h ₇ (mm)	250	
	4.14	Altura plataforma, elevada	h ₁₂ (mm)	5420	8395
	4.15	Altura, descendido	h ₁₃ (mm)	80	
	4.19	Longitud total	l ₁ (mm)	3260	3360
	4.20	Longitud hasta la cara de las horquillas	l ₂ (mm)	1960	2060
	4.21	Anchura total	b ₁ /b ₂ (mm)	1100 / 1100	1100 / 1200
	4.22	Dimensiones de las horquillas	s/e/l (mm)	60 / 180 / 1150	
	4.23	Tablero de horquillas ISO 2328, clase/tipo A, B		No	
	4.24	Anchura tablero horquillas	b ₃ (mm)	1080	1280
	4.25	Distancia entre los brazos de las horquillas	b ₅ (mm)	560	
	4.27	Anchura entre los rodillos guía	b ₆ (mm)	1230 ⁽⁴⁾	1430
4.31	Altura libre hasta el suelo debajo del mástil, con carga	m ₁ (mm)	80		
4.32	Altura libre hasta el suelo, centro de batalla	m ₂ (mm)	60		
4.33	Dimensión de la carga b ₁₂ x l ₆ en sentido longitudinal	b ₁₂ x l ₆ (mm)	1000 x 1200	1200 x 1200	
4.34	Anchura de pasillo de transferencia ⁽⁵⁾	Ast (mm)	3575	3715	
4.35	Radio de giro	Wa (mm)	1798	1898	
RENDIMIENTO	5.1	Velocidad de desplazamiento, con carga/sin carga	km/h	8,8 / 9	
	5.2	Velocidad de elevación, con carga/sin carga (Cabina)	m/s	0,37 / 0,43	
	5.3	Velocidad de descenso, con carga/sin carga (Cabina)	m/s	0,38 / 0,38	
	5.7	Trepabilidad, con carga/sin carga	%	-	
	5.10	Freno de servicio		Electromagnético	
ELÉCTRICA	6.1	Motor de tracción, S2 valor nominal 60 minutos	kW	6,4	
	6.2	Motor de elevación, S3, valor nominal 15%	kW	12	
	6.3	Batería de conformidad con la norma DIN 43531/35/36 A, B, C, no		DIN 43531 B	
	6.4	Tensión de batería/capacidad nominal K5	V/Ah	48 / 465 ⁽⁶⁾	48 / 620 ⁽⁷⁾
	6.5	Peso de la batería ⁽¹⁾	kg	750	945
	6.6	Consumo de energía de acuerdo con el ciclo VDI	kWh/h	3,27 kW	
8.1	Tipo de unidad de tracción		Controlador CA		
10.7	Nivel de presión sonora en el asiento del conductor	dB(A)	< 70		

(1) Estos valores pueden variar en +/-5 %

(2) Con interrupción de elevación montada en el tejadillo protector: h₆ y h₄ se incrementan en 105 mm

(3) Con luz intermitente montada en el tejadillo protector: h₆ y h₄ se incrementan en 120 mm

(4) Disponible 1175 mm y 1430 mm

(5) Las anchuras del pasillo de transferencia (líneas 4.34.1 y 4.34.2) se basan en el cálculo estándar según la norma VDI, tal y como se muestra en la ilustración. La British Industrial Truck Association (Asociación Británica de Carretillas Industriales) recomienda añadir 100 mm al espacio libre total (dimensión a) para conseguir un margen de trabajo adicional en la parte trasera de la carretilla.

(6) Batería adicional disponible: 48/420 (746 kg)

(7) Batería adicional disponible: 48/560 (937 kg)

Todos los valores son valores nominales y están sujetos a tolerancias.

DIMENSIONES DE LA CARRETILLA - MO10E 7 FC

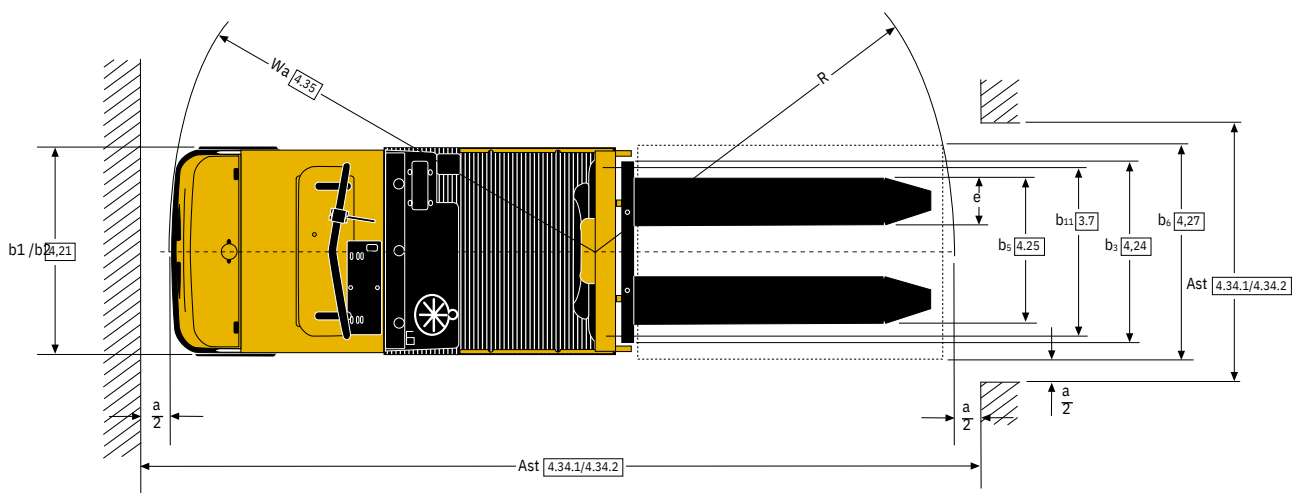
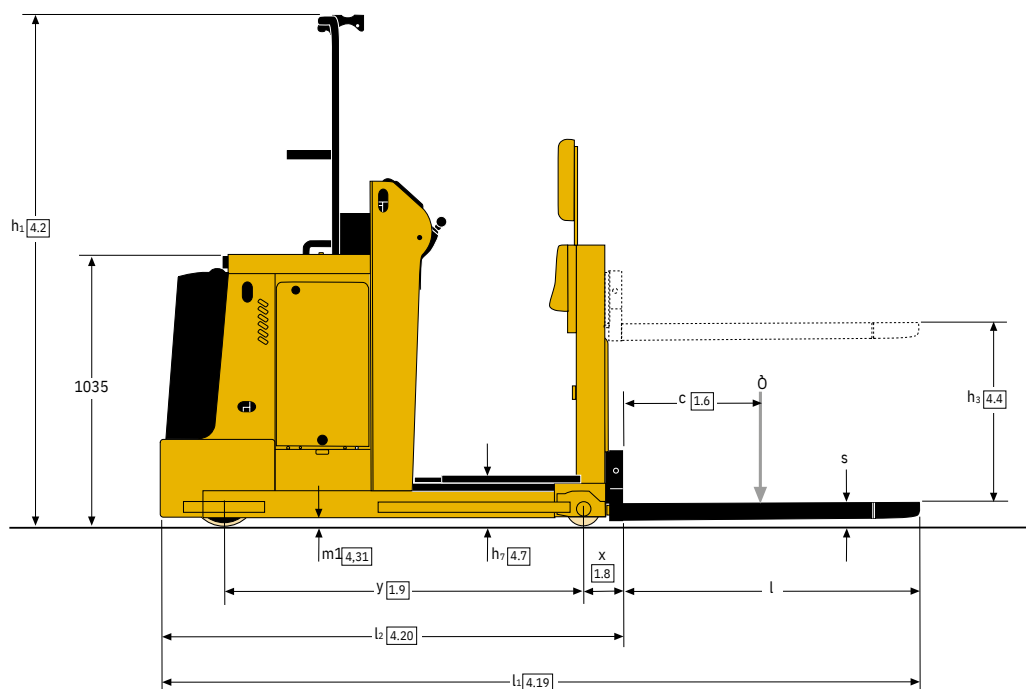

DIMENSIONES DEL MÁSTIL - 2 ETAPAS SL – MO10E 14 FC

Altura elevación h3 (mm)	Elevación de las horquillas H (mm)	Altura mástil descendido h1 (mm)	Altura mástil extendido h4 (mm)	Altura plataforma, elevada h12 (mm)
1010	1750	1654	2664	1190
1530	2270	2270	3800	1710
1690	2430	2270	3960	1870

DIMENSIONES DE LA CARRETILLA - MO10E 12

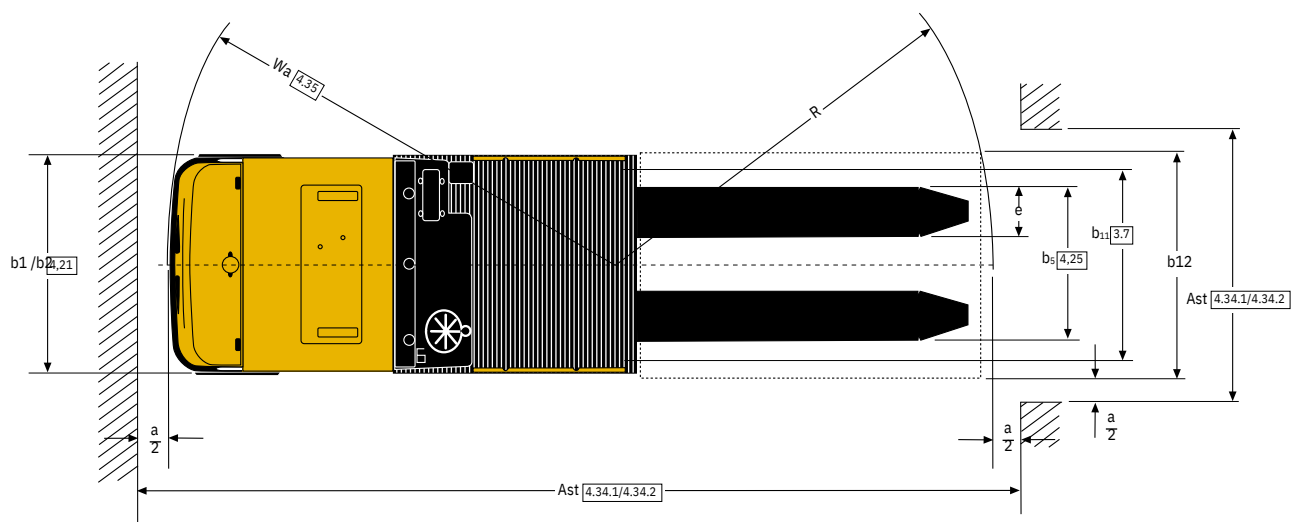
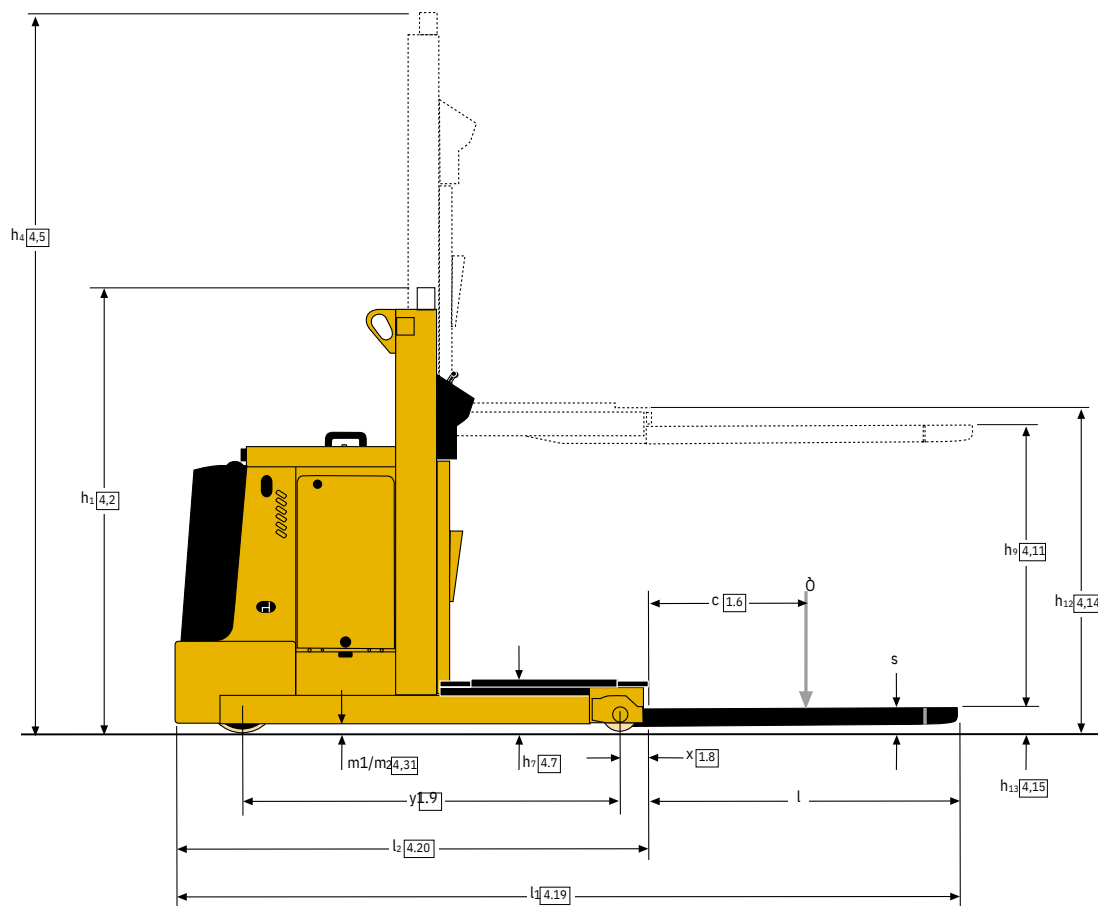

DIMENSIONES DE LA CARRETILLA - MO10E 12 SL

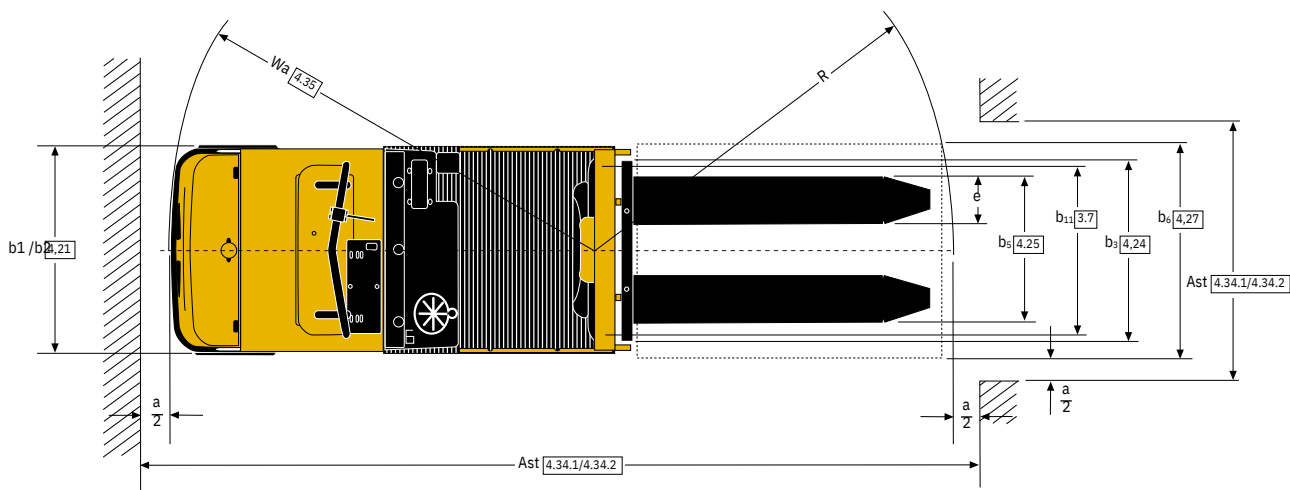
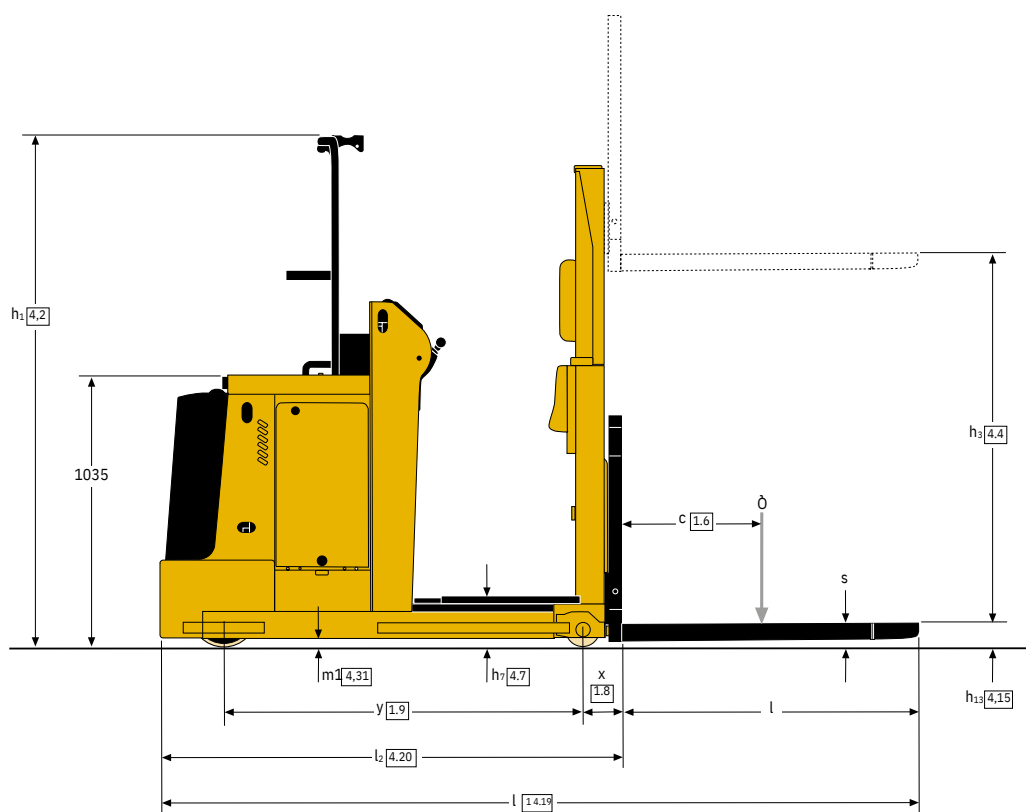

DIMENSIONES DE LA CARRETILLA – MO10E 17SL, MO10E 17WP

Nota:

Las partes grises del dibujo, las líneas de dimensión y los números de referencia denotan el modelo MO10E 17WP.

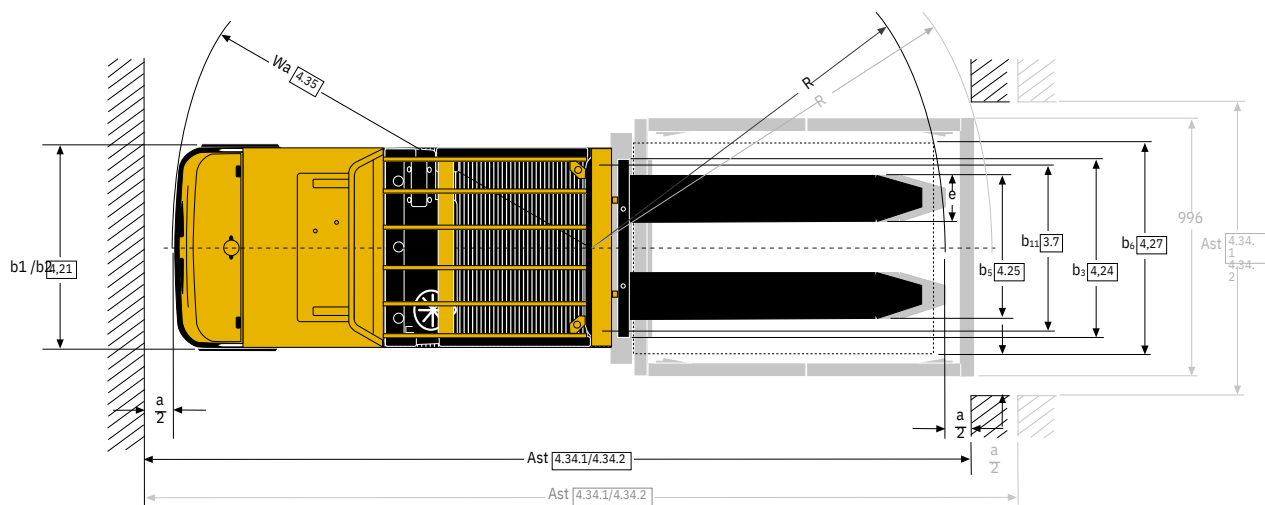
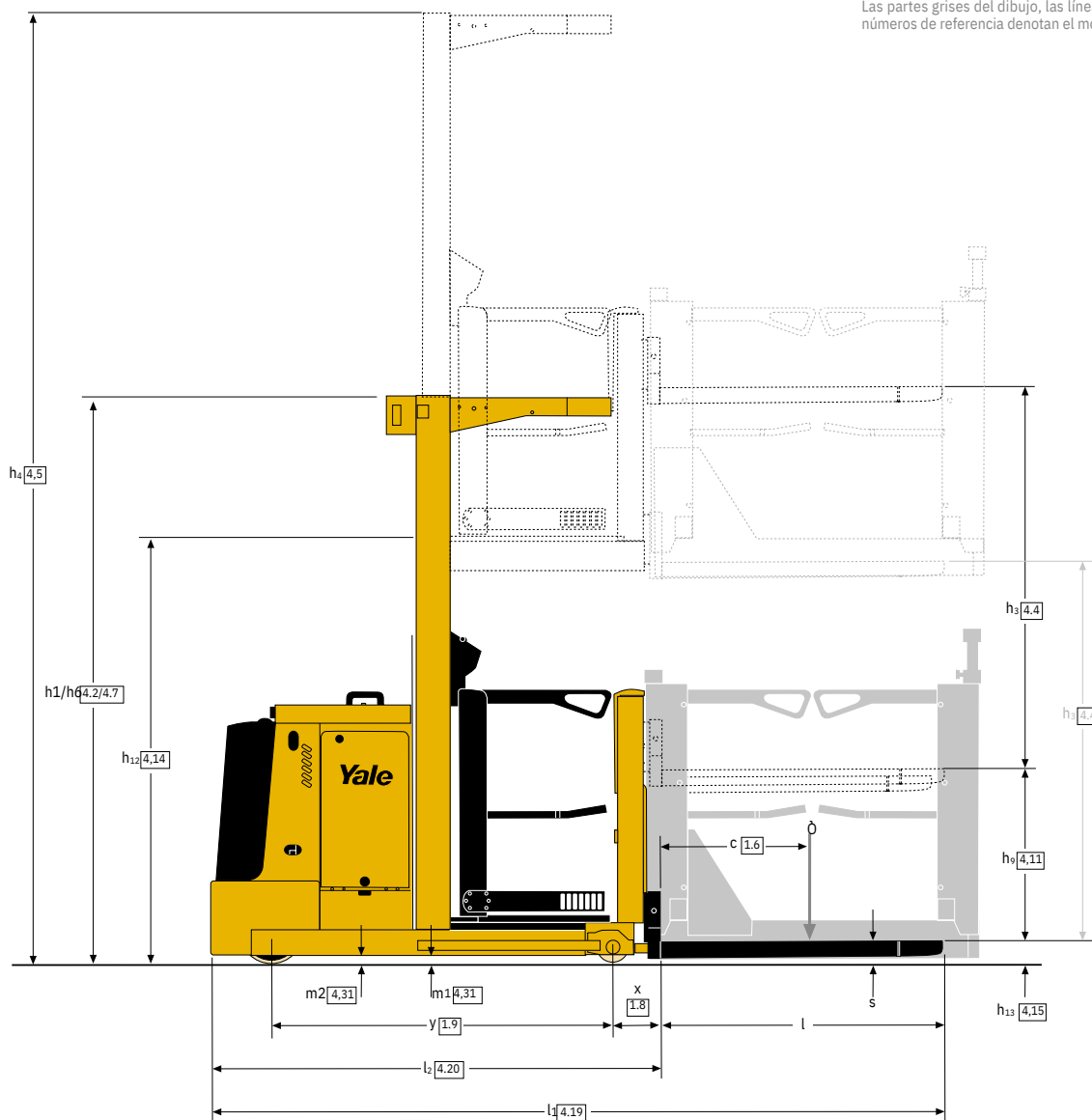

DIMENSIONES DE LA CARRETILLA – MO10E 48 SL

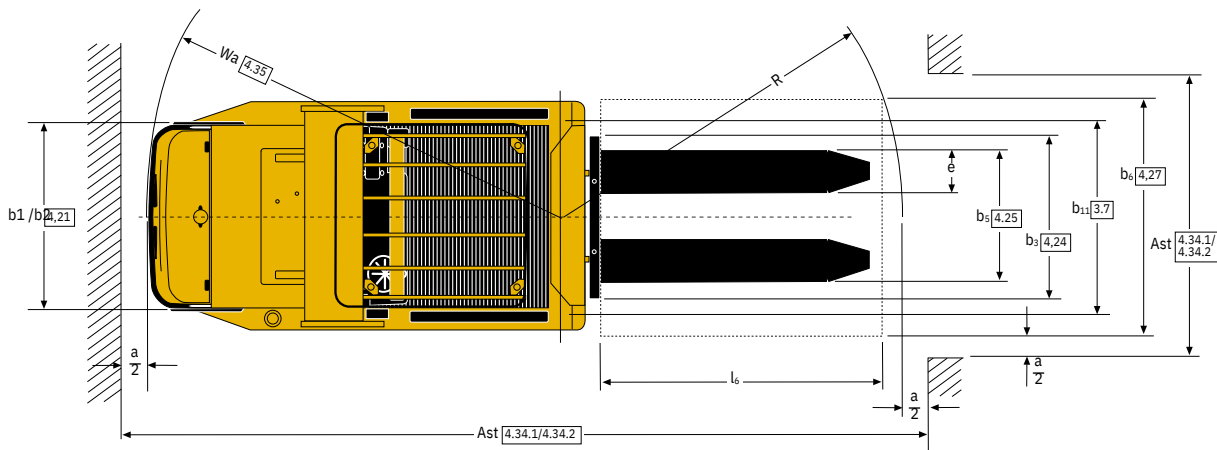
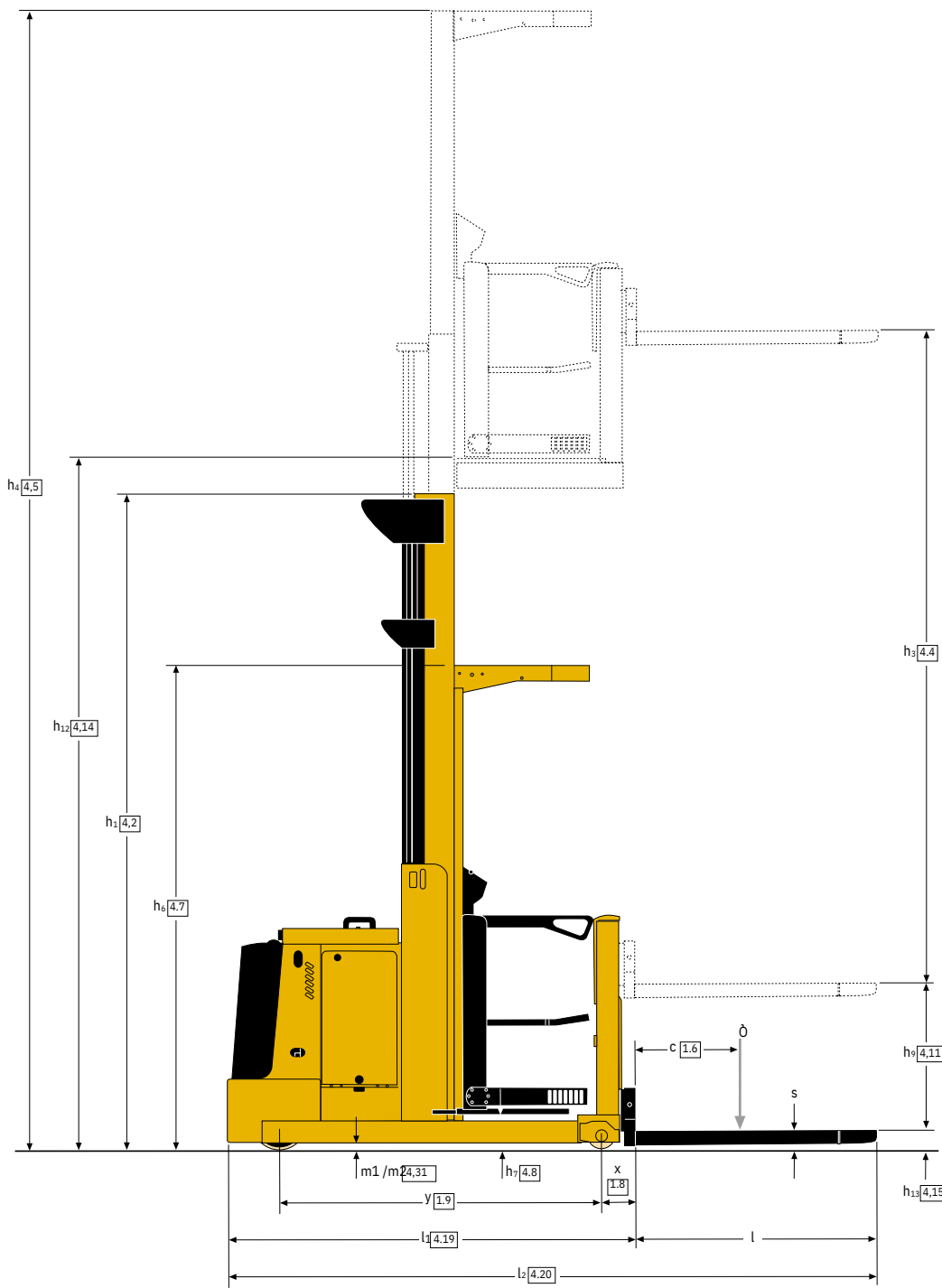

DIMENSIONES DE LA CARRETILLA – MO10E 48 WP

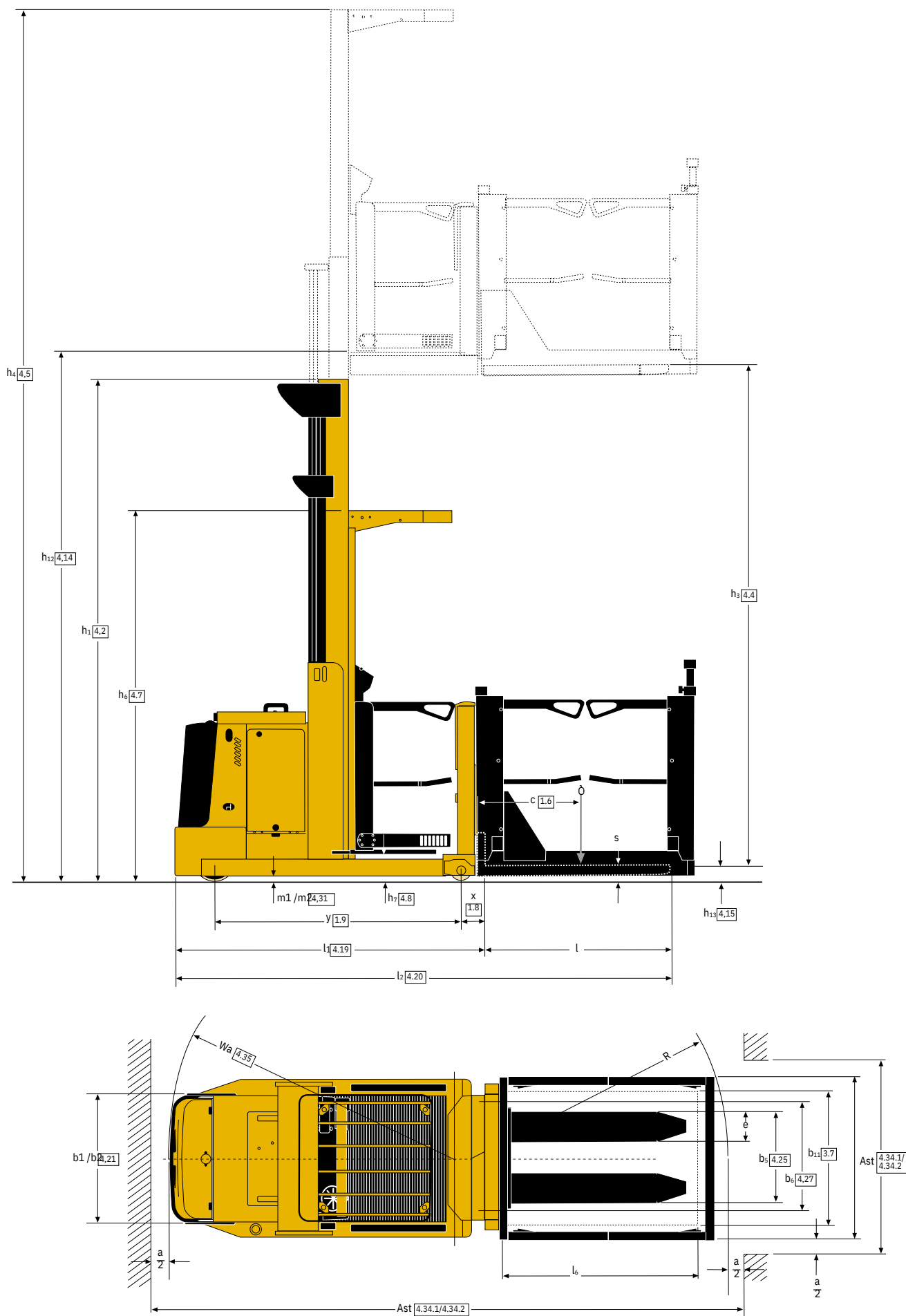

DIMENSIONES DE LA CARRETILLA – MO10, MO10S, MO10S WP

Nota:

Las partes grises del dibujo, las líneas de dimensión y los números de referencia denotan el modelo MO10S WP.

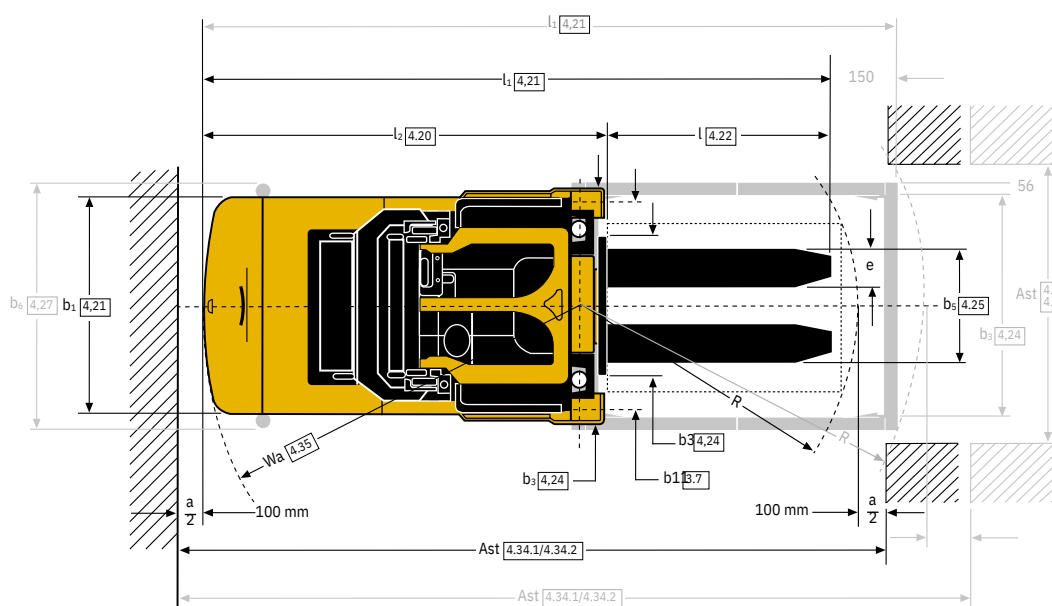
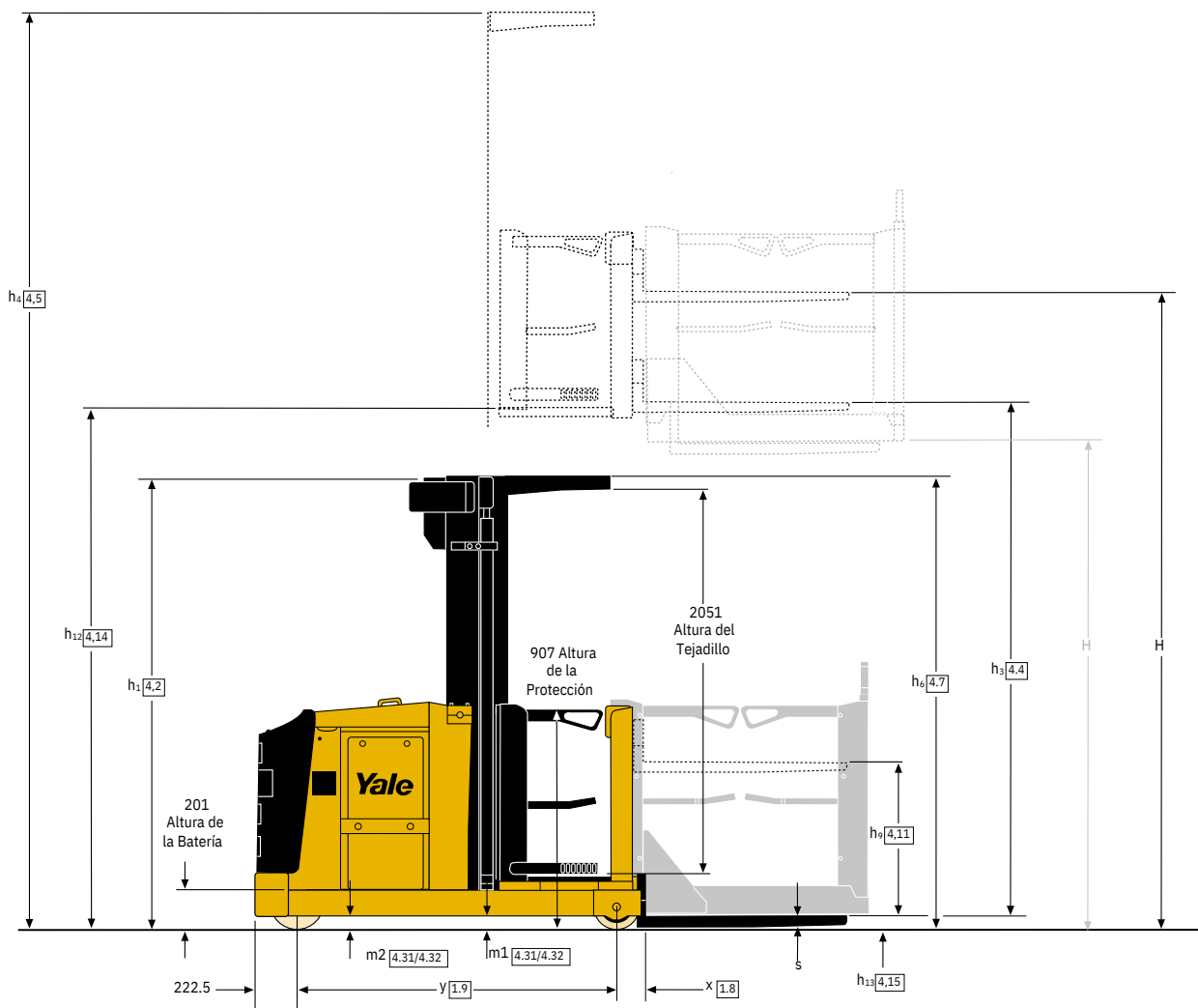

DIMENSIONES DEL MÁSTIL - 2 ETAPAS SL – MO10, MO10S

Altura de elevación h3 (mm)	Elevación de las horquillas H (mm)	Altura, mástil descendido h1(mm)	Altura, mástil extendido h4 (mm)	Altura plataforma, elevada h12 (mm)
3270	4130	2370	5640	3520
3370	4230	2420	5740	3620
3470	4330	2470	5840	3720
3570	4430	2520	5940	3820
3670	4530	2570	6040	3920
3770	4630	2620	6140	4020
3870	4730	2670	6240	4120
3970	4830	2720	6340	4220
4070	4930	2770	6440	4320
4170	5030	2820	6540	4420
4270	5130	2870	6640	4520
4370	5230	2920	6740	4620
4470	5330	2970	6840	4720
4570	5430	3020	6940	4820
4670	5530	3070	7040	4920
4770	5630	3120	7140	5020
4870	5730	3170	7240	5120
4970	5830	3220	7340	5220
5070	5930	3270	7440	5320
5170	6030	3320	7540	5420
5270	6130	3370	7640	5520
5370	6230	3420	7740	5620
5470	6330	3470	7840	5720
5570	6430	3520	7940	5820
5670	6530	3570	8040	5920
5770	6630	3620	8140	6020
5870	6730	3670	8240	6120
5970	6830	3720	8340	6220
6070	6930	3770	8440	6320
6170	7030	3820	8540	6420
6270	7130	3870	8640	6520
6370	7230	3920	8740	6620
6470	7330	3970	8840	6720
6570	7430	4020	8940	6820
6670	7530	4070	9040	6920

DIMENSIONES DEL MÁSTIL - 3 ETAPAS SL – MO10, MO10S

Altura de elevación h3 (mm)	Elevación de las horquillas H (mm)	Altura, mástil descendido h1(mm)	Altura, mástil extendido h4 (mm)	Altura plataforma, elevada h12 (mm)
4845	5705 (1)	2370	7215	5095
4995	5855	2420	7365	5245
5145	6005 (1)	2470	7515	5395
5295	6155	2520	7665	5545
5445	6305	2570	7815	5695
5595	6455	2620	7965	5845
5745	6605 (1)	2670	8115	5995
5895	6755	2720	8265	6145
6045	6905	2770	8415	6295
6195	7055	2820	8565	6445
6345	7205 (1)	2870	8715	6595
6495	7355	2920	8865	6745
6645	7505	2970	9015	6895
6795	7655	3020	9165	7045
6945	7805 (1)	3070	9315	7195
7095	7955	3120	9465	7345
7245	8105	3170	9615	7495
7395	8255	3220	9765	7645
7545	8405 (1)	3270	9915	7795
7695	8555	3320	10065	7945
7845	8705	3370	10215	8095
7995	8855	3420	10365	8245
8145	9005 (1)	3470	10515	8395
8295	9155	3520	10665	8545
8445	9305	3570	10815	8695
8595	9455	3620	10965	8845
8745	9605 (1)	3670	11115	8995
8895	9755	3720	11265	9145
Para los modelos WP -780 mm				

(1)

LISTA DE CARACTERÍSTICAS – SERIE MOE/S

	MO10E-7/14FC		MO10E 12 SL/WP		MO10E 19-48 SL/WP		MO10		MO10 SL/WP	
	EST	OPC	EST	OPC	EST	OPC	EST	OPC	EST	OPC
COMPARTIMENTO DE OPERARIO										
Controles situados en el lado de la tracción (de espalda a la carga)	●		●		●		●		●	
Tracción doble y controles situados frente a la carga								●		●
Dirección asistida eléctrica	●		●		●		●		●	
Detector de presencia del operario integrada en el piso	●		●		●		●		●	
Indicador de altura	●		●		●		●		●	
Compartimentos de almacenamiento	●		●		●		●		●	
Compartimento para el operario abierto - altura del piso elevada (h ₁₂) <1200 mm			●							
Compartimento para el operario cerrado - parte delantera y laterales					●		●		●	
Lateral inferior plegable con las puertas (solamente en modelo con el compartimento cerrado)					●		●		●	
ELEVACIÓN Y TRACCIÓN										
Control de elevación/descenso proporcional					●		●		●	
Parada suave al descender							●		●	
Descenso de emergencia desde abajo					●		●		●	
Rendimiento en tracción y elevación personalizable por el operario	●		●		●		●		●	
Sistema "Walk along" de avance a baja velocidad para caminar junto a la carretilla	●		●		●		●		●	
Posibilidad de elevar / descender las horquillas desde fuera de la carretilla	●		●		●		●		●	
MANIPULACIÓN DE CARGA										
Acceso a horquillas (horquillas transitables)			● (WP)							
Acceso a horquillas (horquillas transitables) - con jaula de puertas laterales plegables y sistema de detección del palé					● (WP)					●
Horquillas fijas soldadas - con opción de acceso a horquillas			● (WP)		● (WP)					●
Elevación suplementaria - ancho de horquillas fijo		● (7 FC)		● (SL)		● (SL)		●		●
Elevación suplementaria - ancho de horquillas ajustable		● (7 FC)		● (SL)		● (SL)		●		●
Elevación con mástil - ancho de horquillas ajustable		● (14 FC)								
Rejilla soporte de carga		●								
DESPLAZAMIENTO										
Desplazamiento libre	●		●		●		●		●	
Reducción de velocidad en los giros	●		●		●		●		●	
Control de la velocidad con detección de altura/carga							●		●	
Rodillos guía para guiado por carril (carril no incluido)							● (1)		●	●
Guiado inductivo por cable (5,2 / 6,25 / 7,0 / 10 kHz)							● (1)		●	●
Opciones de control del fin del pasillo (reducción de velocidad / parada) mediante imanes en el piso							● (1)		●	●
OPCIONES										
Baliza destellante		●		●		● (2)		●		●
Luz de techo								●		● (2)
Ventilador						●				
Luz y ventilador de techo								●		●
Luces de trabajo - enfocadas hacia las estanterías						●		●		●
Luz de trabajo - enfocadas hacia la carga						●		●		●
Tejadillo protector de Lexan						●		●		●
Tejadillo protector de malla metálica						●		●		●
Interrupción de elevación por anulación				●		●		●		●
Interrupción de elevación por encima del tejadillo protector						●		●		●
Parada automática en el descenso								●		●
Alarma de marcha atrás		●		●		●		●		●
Protección para almacenamiento en frío		●		●		●		●		●
Portapapeles		●		●		●		●		●
Soporte RFDT		●		●		●		●		●
Convertidor CC/CC 12V		●		●		●		●		●
Convertidor CC/CC 24V								●		●
Rueda de tracción antiestática								●		●
CONFIGURACIÓN										
Anchura cabina (mm)	796		780		940		950		1050-1150-1240 ⁽⁴⁾	
Anchura bastidor b ₂ (mm)	796		780		950		1000		1100-1200 ⁽⁵⁾	
Cabina fija / elevación suplementaria - 690 mm		● (7 FC)		●		●				
Cabina fija / elevación horquillas con mástil - 1410 mm		● (14 FC)								
Cabina con elevación mástil 1 etapa - altura plataforma elevada (h ₁₂) = 1190 mm			●							
Cabina con elevación mástil 1 etapa - altura plataforma elevada (h ₁₂) = 1690 - 1850 mm						●				
Cabina con elevación mástil 2 etapas - altura plataforma elevada (h ₁₂) = 3207 - 4807 mm						●				
Cabina con elevación mástil 2 etapas - altura plataforma elevada (h ₁₂) = 3620 - 4920 mm							●			
Cabina con elevación mástil 2 etapas - altura plataforma elevada (h ₁₂) = 3620 - 6920 mm										●
Cabina con elevación mástil 3 etapas - altura plataforma elevada (h ₁₂) = 5095 - 9145 mm										● (6)
ALIMENTACIÓN										
Tracción de CA	●		●		●		●		●	
Dirección de CA	●		●		●		●		●	
Motor de la bomba de CA							●		●	
Tensión	24		24		24		48		48	
Tamaño de la batería [Ah]	500		560-620		560-620		280-310		420-620	
Regeneración de energía en el descenso							●		●	
Rodillos para extracción de la batería	●		●		●		●		●	
Mesa de cambio lateral de la batería - plataforma sencilla		●		●		●		●		●
Mesa para el intercambio lateral de la batería - plataforma doble		●		●		● (6)				

(1) Con mástil de 2 etapas solamente (Altura plataforma elevada (h₁₂) = 3200 mm - 4800 mm)

(2) Opción requerida (Altura plataforma elevada (h₁₂) > 1200 mm)

(3) Con mástil de 2 etapas solamente

(4) Con palé jaula transitable a pie - 1140 / 1340 mm

(5) A partir de altura de plataforma elevada (h₁₂) = 8450 mm, se requiere bastidor de 1200 mm

(6) No con guiado por carril

Todos los valores son valores nominales y están sujetos a tolerancias.



Acerca de Yale®

Yale Materials Handling Corporation es uno de los fabricantes, llevamos en el negocio de la elevación desde 1875 y aplicamos esa experiencia para ayudar a los clientes a resolver los retos de la manipulación de materiales. Nuestra línea completa de carretillas elevadoras tiene una capacidad de 1 a 16 toneladas y funcionan con motores de combustión interna u opciones eléctricas. Yale también ofrece soluciones robóticas, telemetría, gestión de flotas, piezas, financiación y formación. Desde equipos de montacargas tradicionales a tecnologías emergentes, nuestro objetivo diario es trabajar con nuestra red de distribuidores de ámbito nacional para mantener nuestro enfoque de avance y en el cliente con las soluciones que usted necesite, en el momento y forma que las necesite.

EQUIPOS DE MANIPULACIÓN DE MATERIALES PARA:

3PL

Piezas de automoción

Bebidas

Alimentos fríos y congelados

Distribución de alimentos

Procesamiento de alimentos

Muebles y enseres

Productos de salud y farmacéuticos

Centros para el Hogar

Venta al Por Menor

Comercio Electrónico





SETEGAR

Polígono Industrial Sota el Molí, Passeig Riu Bessos, nº6

(Montmeló, BCN)

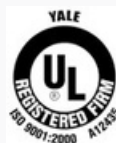
www.setegar.com



Seguridad: Todos los productos Yale vendidos en países de la UE, Reino Unido y Turquía cumplen los requisitos de la UE de la Directiva sobre máquinas 2006/42/CE y contienen el  marcado. Las carretillas Yale vendidas en otros países pueden encargarse para su producción de conformidad con los requisitos de la Directiva de Máquinas y, cuando así se solicite, contendrán el  marcado.

HYSTER-YALE UK LIMITED comercializa como Yale Lift Truck Technologies. Domicilio Social: Centennial House, Building 4.5, Frimley Business Park, Frimley, Surrey GU16 7SG, Reino Unido. Registrada en Inglaterra y Gales. Número de Registro de la Empresa: 02636775.

©2023 Hyster-Yale Group, Inc., todos los derechos reservados. YALE y  son marcas comerciales de Hyster-Yale Group, Inc. Las carretillas pueden mostrarse con equipamiento opcional y/o características no disponibles en todas las regiones. El rendimiento de la carretilla puede verse afectado por el estado del vehículo, su equipamiento y la aplicación. Las especificaciones están sujetas a modificaciones sin previo aviso.

Nota: Hay que tener cuidado al manipular cargas elevadas. Los operarios deben estar cualificados y deben leer, entender y seguir las instrucciones contenidas en el Manual de Usuario. Consulte a su distribuidor de Yale® si alguna de las informaciones mostradas es crítica para su aplicación.

Nº de pieza de la publicación 220991583 Rev.00 (0323DMS) ES