



GLP/GDP 1.6-2.0N

FICHA DE ESPECIFICACIONES

1600 - 2000 Kg

Serie N

Carretillas elevadoras
diésel y GLP

DIMENSIONES DE LA CARRETILLA – SERIE N

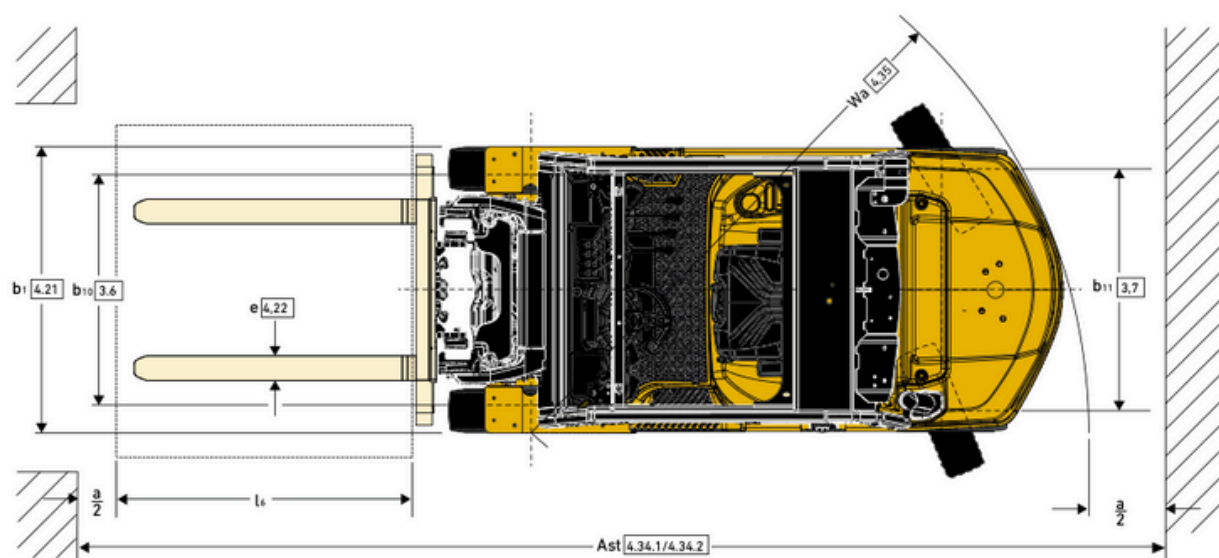
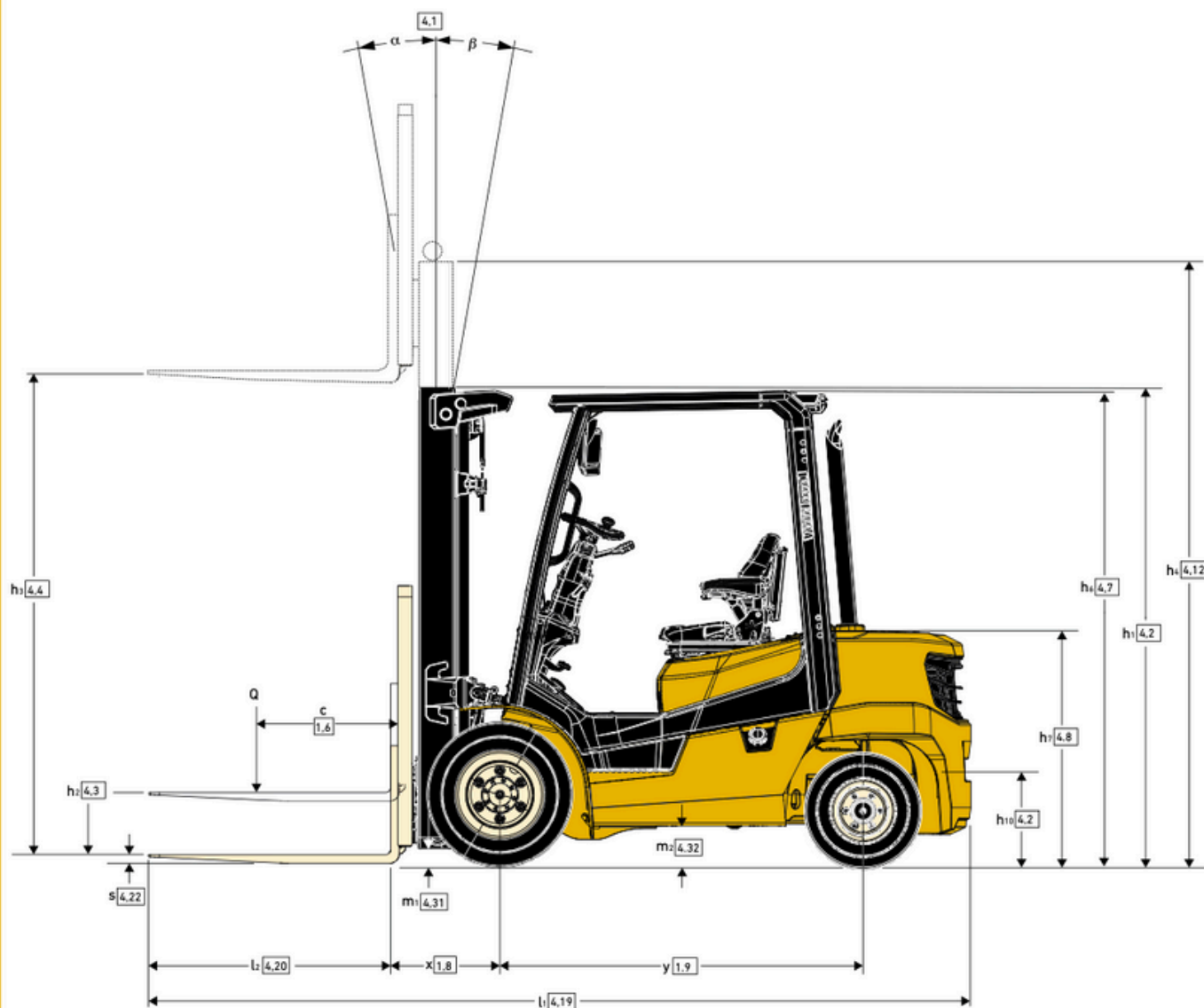

VDI 2198 – ESPECIFICACIONES GENERALES – SERIE N

		Yale				
		GDP1.6N	GDP1.8N	GDP2.0NS		
GENERAL	1-1	Fabricante	Yale			
	1-2	Designación del modelo	GDP1.6N GDP1.8N GDP2.0NS			
	1-2-1	Motor	Yanmar 2.6L			
	1-2-2	Conformidad CE / Normas sobre emisiones	Nivel III			
	1-2-3	Transmisión	Servotransmisión electrónica de 1 velocidad			
	1-2-4	Tipo de freno	Frenos de tambor			
	1-3	Propulsión	Diésel			
	1-4	Tipo de operario	Sentado			
	1-5	Capacidad nominal / carga nominal	Q (t)	1,6	1,8	2,0
	1-6	Distancia del centro de carga	c (mm)	500		
1-8	Distancia de carga, centro del árbol propulsor a la horquilla	x (mm)	409			
1-9	Batalla	y (mm)	1480			
PESO	2-1	Peso de servicio	kg			2993
	2-2	Carga por eje, con carga, delantero/trasero	kg			3962 / 631
	2-3	Carga por eje, sin carga, delantero/trasero	kg			1402 / 1591
RUEDAS	3-1	Ruedas	Superelásticas			
	3-2	Tamaño de las ruedas, delanteras	6,50-10			
	3-3	Tamaño de las ruedas, traseras	5,00-8			
	3-5	Número de ruedas, delantera/trasera (X = conducidas)	2x / 2			
	3-6	Banda de rodadura, delantera	b ₁₀ (mm)	904		
	3-7	Banda de rodadura, trasera	b ₁₁ (mm)	896		
	DIMENSIONES	4-1	Inclinación del mástil/ tablero de horquillas hacia delante/ hacia atrás	α / β (°)		
4-2		Altura, mástil descendido	h ₁ (mm)			1966
4-3		Elevación libre ⁽¹⁾	h ₂ (mm)			50
4-4		Elevación ⁽²⁾	h ₃ (mm)			2960
4-5		Altura, mástil extendido ⁽³⁾	h ₄ (mm)			3875
4-7		Altura del tejadillo protector ⁽³⁾	h ₆ (mm)			2150
4-8		Altura del asiento en relación con SIP/ altura soporte ⁽⁴⁾	h ₇ (mm)			1147
4-12		Altura acoplamiento	h ₁₀ (mm)			379
4-19		Longitud total	l ₁ (mm)	3275	3305	3349
4-20		Longitud hasta la cara frontal de las horquillas	l ₂ (mm)	2275	2305	2349
4-21		Anchura total (sencillas / anchas / dobles)	b ₁ /b ₂ (mm)			1070 / 1251
4-22		Dimensiones de las horquillas DIN ISO 2331	s/e/l (mm)			40 x 100 x 1000
4-23		Tablero de horquillas ISO 2328, clase/tipo A, B	II A			
4-24		Anchura tablero de horquillas ⁽⁵⁾	b ₃ (mm)			980
4-31		Altura libre bajo el mástil, con carga	m ₁ (mm)			95
4-32		Altura libre sobre el suelo, centro de batalla	m ₂ (mm)			126
4-34-1		Anchura del pasillo con palés 1000 x 1200 en sentido transversal	A _{st} (mm)	3662	3676	3694
4-34-2		Anchura de pasillo con palés 800 x 1200 en sentido longitudinal	A _{st} (mm)	3862	3876	3894
4-35		Radio de giro	W _a (mm)			2053 2066 2085
4-36		Radio de giro interno	b ₁₃ (mm)			531 540 550
4-41		Intersección pasillo 90° (Con palé de anchura W = 1200 mm, longitud L = 1000 mm)				1805 1887 1896
4-42		Altura del escalón (desde el suelo hasta el larguero)	(mm)			438
4-43		Altura del escalón (entre los escalones intermedios entre el larguero y el suelo)	(mm)			242
RENDIMIENTO	5-1	Velocidad de desplazamiento, con carga / sin carga	km/h			20 / 20
	5-1-1	Velocidad de desplazamiento, con carga/sin carga, marcha atrás	km/h			20 / 20
	5-2	Velocidad de elevación, con carga/sin carga (CDP)	m/s			0,60 / 0,61 0,59 / 0,61
	5-3	Velocidad de descenso, con carga / sin carga	m/s			0,58 / 0,47
	5-5	Esfuerzo en la barra de tracción, con carga ⁽⁶⁾	N			12 015 11 959 11 892
	5-7	Trepabilidad, con carga/sin carga ⁽⁷⁾	%			19 / 28 18 / 28 16 / 28
	5-9	Tiempo de aceleración, con carga/sin carga (a 15 m)	s			2,6 / 2,3 2,7 / 2,3 2,8 / 2,4
	5-10	Freno de servicio				Hidráulico
	MOTOR	7-1	Fabricante / tipo de motor	Yanmar / 4TNE92		
		7-2	Potencia del motor de acuerdo con ISO 1585	kW		
7-3		Velocidad nominal	min-1			2050
7-3-1		Apriete a 1 / min	(N·m/min)			146 / 1400
7-4		Número de cilindros / cilindrada	(-)/cm ³			4 / 2659
7-5		Consumo de combustible de acuerdo con el ciclo VDI 2198 (CDP/VDP)	l/h o kg/h			2,3 / 2,1
7-5-1		Consumo de combustible de acuerdo con el ciclo VDI EN16796 (CDP/VDP)	l/h o kg/h			2,2 / 2,0
7-6	Producción (Potencia / ECO)	(l/h)			89 / 82	
OTROS	8-1	Tipo de unidad de tracción				Automático
	10-1	Presión de trabajo para accesorios	bares			180
	10-2	Volumen de aceite para accesorios ⁸	l/min			40
	10-3	Depósito de aceite hidráulico, capacidad	litros			37,1
	10-4	Depósito de combustible, capacidad	litros			35,6
	10-7	Nivel de presión sonora en el asiento del conductor ⁽⁹⁾	dB(A)			80
	10-7-1	Potencia sonora garantizada 2001/14/CE	dB(A)			N/A
	10-8	Tipo acoplamiento de remolcado				Pasador

(1) Parte superior de las horquillas

(2) Sin rejilla soporte de carga

(3) h₆ sujeto a +/- 5 mm de tolerancia

(4) Asiento de suspensión total respecto SIP fabricación

(5) Añadir 32 mm con rejilla soporte de carga

(6) A 1,6 km/h

(7) A 4,8 km/h

(8) Variable.

(9) LPAZ, medido de acuerdo con los ciclos de pruebas y basado en los valores de ponderación contenidos en la Norma EN12053.

Hoja de especificaciones carretilla basada en: Mástil de 2 etapas LFL 3290 mm (2,5) / 3105 mm (3,0)
 Parte superior de las horquillas con tablero estándar, horquillas de 1000 mm con palancas manuales.

DIMENSIONES DEL MÁSTIL – GLP/GDP1.8N

Altura máxima de las horquillas (TOF) (mm)	Inclinación hacia atrás (°)	Altura descendido (mm)	Altura extendido sin rejilla soporte de carga (mm)	Altura extendido con rejilla soporte de carga (1220 mm) (mm)	Elevación libre sin rejilla soporte de carga (BOF) (mm)	Capacidades (kg) a 500 mm de centro de carga			
						Ruedas Superelásticas		Ruedas de neumáticos radiales	
						Sin desplazamiento lateral (kg)	Con desplazamiento lateral + Posicionador de horquillas (kg)	Sin desplazamiento lateral (kg)	Con desplazamiento lateral + Posicionador de horquillas (kg)
Mástil de elevación libre limitada (ELL) en dos etapas Clase II									
2960	6	1966	3545	4180	50	1800	1800	1800	1800
3260	6	2116	3845	4480	50	1800	1800	1800	1800
3660	6	2316	4245	4880	50	1800	1800	1800	1800
3900	6	2516	4485	5120	50	1800	1800	1800	1770
4200	6	2666	4785	5420	50	1760	1740	1760	1710
4500	6	2816	5085	5720	50	1710	1710	1710	1680
4700	6	2916	5285	5920	50	1650	1600	1650	1600
5000	6	3166	5585	6220	50	1400	1350	1400	1330
5500	6	3416	6085	6720	50	1110	1050	1110	820
Mástil de elevación libre total (FFL) de dos etapas Clase II									
2990	6	1966	3574	4210	1342	1800	1800	1800	1800
3190	6	2066	3774	4410	1442	1800	1800	1800	1800
3290	6	2116	3874	4510	1492	1800	1800	1800	1800
3490	6	2216	4074	4710	1592	1800	1800	1800	1800
3590	6	2266	4174	4810	1642	1800	1800	1800	1800
4010	6	2516	4594	5230	1892	1800	1800	1800	1790
4510	6	2766	5094	5730	2142	1710	1710	1710	1710
4910	6	2966	5494	6130	2342	1630	1630	1620	1490
5510	6	3316	6094	6730	2692	1490	1490	1490	830
Mástil de elevación libre total (FFL) de tres etapas									
4050	6	1966	4628	5270	1348	1800	1800	1800	1800
4450	6	1966	5028	5670	1348	1740	1740	1740	1300
4600	6	2016	5178	5820	1398	1710	1710	1710	1160
4750	6	2066	5328	5970	1448	1680	1680	1680	1040
4900	6	2116	5478	6120	1498	1650	1650	1510	950
5200	6	2266	5778	6420	1648	1580	1280	1180	770
5350	6	2316	5928	6570	1698	1550	1120	1070	700
5500	6	2366	6078	6720	1748	1510	990	960	630
6100	6	2616	6678	7320	1998	1060	650	640	410
6550	6	2816	7128	7770	2198	750	470	460	290
7000	6	3016	7578	8220	2398	540	340	320	190

DIMENSIONES DEL MÁSTIL – GLP/GDP1.8N

Altura máxima de las horquillas (TOF) (mm)	Inclinación hacia atrás (°)	Altura descendido (mm)	Altura extendido sin rejilla soporte de carga (mm)	Altura extendido con rejilla soporte de carga (1220 mm) (mm)	Elevación libre sin rejilla soporte de carga (BOF) (mm)	Capacidades (kg) a 600 mm de centro de carga			
						Ruedas Superelásticas		Ruedas de neumáticos radiales	
						Sin desplazamiento lateral (kg)	Con desplazamiento lateral + Posicionador de horquillas (kg)	Sin desplazamiento lateral (kg)	Con desplazamiento lateral + Posicionador de horquillas (kg)
Mástil de elevación libre limitada (ELL) en dos etapas Clase II									
2960	6	1966	3545	4180	50	1730	1650	1730	1650
3260	6	2116	3845	4480	50	1730	1650	1730	1650
3660	6	2316	4245	4880	50	1720	1650	1720	1650
3900	6	2516	4485	5120	50	1710	1640	1690	1630
4200	6	2666	4785	5420	50	1680	1600	1660	1580
4500	6	2816	5085	5720	50	1620	1550	1610	1550
4700	6	2916	5285	5920	50	1580	1510	1580	1510
5000	6	3166	5585	6220	50	1400	1350	1400	1350
5500	6	3416	6085	6720	50	1110	1050	1110	850
Mástil de elevación libre total (FFL) de dos etapas Clase II									
2990	6	1966	3574	4210	1342	1730	1650	1730	1650
3190	6	2066	3774	4410	1442	1720	1650	1720	1650
3290	6	2116	3874	4510	1492	1720	1640	1720	1640
3490	6	2216	4074	4710	1592	1720	1640	1720	1640
3590	6	2266	4174	4810	1642	1720	1640	1720	1640
4010	6	2516	4594	5230	1892	1710	1630	1700	1630
4510	6	2766	5094	5730	2142	1620	1550	1620	1550
4910	6	2966	5494	6130	2342	1540	1470	1540	1470
5510	6	3316	6094	6730	2692	1410	1340	1400	830
Mástil de elevación libre total (FFL) de tres etapas									
4050	6	1966	4628	5270	1348	1700	1630	1700	1630
4450	6	1966	5028	5670	1348	1650	1580	1650	1290
4600	6	2016	5178	5820	1398	1620	1550	1620	1150
4750	6	2066	5328	5970	1448	1590	1520	1590	1040
4900	6	2116	5478	6120	1498	1560	1490	1490	940
5200	6	2266	5778	6420	1648	1500	1320	1170	770
5350	6	2316	5928	6570	1698	1460	1150	1060	690
5500	6	2366	6078	6720	1748	1430	1010	950	630
6100	6	2616	6678	7320	1998	1070	660	630	400
6550	6	2816	7128	7770	2198	760	480	460	280
7000	6	3016	7578	8220	2398	540	340	310	180

Todos los valores son valores nominales y están sujetos a tolerancias.

LISTA DE CARACTERÍSTICAS – SERIE N

RENDIMIENTO	EST	OPC	MANIPULACIÓN	EST	OPC
Yanmar 2.2L GLP Nivel III		•	Tablero estándar tipo gancho - 980 mm	•	
Yanmar 2.2L Combustible doble Nivel III		•	Tablero de desplazamiento lateral integral tipo gancho - 980 mm		•
Yanmar 2.2L GLP Fase V		•	Posicionador de horquillas con desplazamiento lateral integral tipo gancho - 980 mm		•
Servotransmisión	•		Horquillas de conicidad estándar tipo gancho - 1000 mm	•	
Transmisión Techtronix		•	Horquillas de conicidad estándar tipo gancho - 1100 mm		•
Frenos de tambor	•		Horquillas de conicidad estándar tipo gancho - 1200 mm		•
Construcción medioambiental estándar (-20° C a 40° C)	•		Sin rejilla soporte de carga	•	
Admisión de aire alta	•		Rejilla Soporte de Carga Altura 1220 mm		•
Opciones de admisión de aire de trabajo intensivo y prepurificador		•	Rejilla Soporte de Carga Altura 915 mm		•
Admisión de aire interna		•	Rejilla Soporte de Carga con Centro de Altura Rebajada de 915 mm de Altura		•
Soporte de GLP de giro hacia fuera con correa de material textil	•		Rejilla Soporte de Carga Altura 1524 mm		•
Soporte de GLP de giro hacia fuera y descenso con correa de material textil		•	Fundas de Cilindro de Inclinación		•
Enclavamiento del soporte del depósito de GLP		•	Acumulador Hidráulico		•
Sensor de nivel de combustible integrado	•		Control hidráulico de palancas manuales	•	
Escape a baja altura	•		Control hidráulico de minipalancas		•
Paquete de monitorización del sistema	•		Control hidráulico tipo joystick		•
Paquete de monitorización Premium		•	Líquido hidráulico de alta temperatura		•
Sistema de Protección del Tren de Potencia con apagado del motor		•	Función de pinza		•
Colador Radiador		•	Función de retorno a inclinación predeterminada		•
Envueltas del escape		•	Válvula hidráulica de 2 funciones (0 auxiliares)	•	
Apagado de motor con el asiento vacío		•	Válvula Hidráulica de 3 Funciones (1 Auxiliar)		•
Carenado inferior		•	Válvula hidráulica de 4 Funciones (2 auxiliares)		•
PROPULSIÓN	EST	OPC	Sistema de posicionamiento láser de las horquillas		•
Pedal marcha lenta freno sencillo	•		Pantalla de visualización del peso de la carga		•
Pedal de freno doble		•	Tubos de extensión y desconexiones rápidas del accesorio		•
Neumáticos - Superelásticas	•		VISIBILIDAD	EST	OPC
Neumáticos - Superelásticas - Premium		•	Limpiaparabrisas superior		•
Neumáticos - Superelásticas - Premium - Sin Huella		•	Foco de luz activación continua/direccional		•
Neumáticos - Radiales - Premium		•	Espejos retrovisores laterales dobles		•
Neumáticos - Neumáticos - Premium		•	Espejo panorámico		•
Ruedas de banda de rodadura ancha		•	Luces de trabajo tipo LED		•
Columna de dirección con inclinación y telescopio		•	Luces de trabajo LED de alto rendimiento		•
Control Direccional Montado en la Columna de Dirección	•		Reflector trasero	•	
Volante con Pomo Giratorio	•		Paquete de luces LED traseras Freno/Cola/Marcha Atrás		•
Columna de Dirección con Inclinación de Ajuste Continuo	•		Paquete de luces LED traseras Freno/Cola/Marcha Atrás/Señal de Giro		•
Dirección Asistida Por Demanda	•		Paquete de luces LED traseras Freno/Cola/Marcha Atrás/Señal de Giro/Peligro		•
Dirección Asistida Por Demanda con Dirección Síncrona		•	Luz Estroboscópica Activada con Interruptor		•
ELEVACIÓN	EST	OPC	Alarma Audible de Marcha Atrás		•
Mástil 2 etapas elevación libre limitada	•		Alarma de Marcha Adelante y Marcha Atrás		•
Mástil 2 etapas elevación libre total		•	Luces LED montadas en el mástil		•
Mástil 3 etapas elevación libre total		•	Foco de Luz LED Azul de Aviso a Peatones		•
Inclinación del mástil 6° hacia delante / 6° hacia atrás	•		Luces Perimetrales de Aviso a Peatones de Línea Roja		•
Inclinación del mástil 10° hacia delante / 6° hacia atrás		•	Sistema de cámara de visión trasera integrado en pantalla en color de 178 mm		•
Bomba hidráulica de desplazamiento estándar (CDP)	•				
Bomba Hidráulica Por Demanda (VDP)		•			





Acerca de Yale®

Yale Materials Handling Corporation es uno de los fabricantes, llevamos en el negocio de la elevación desde 1875 y aplicamos esa experiencia para ayudar a los clientes a resolver los retos de la manipulación de materiales. Nuestra línea completa de carretillas elevadoras tiene una capacidad de 1 a 16 toneladas y funcionan con motores de combustión interna u opciones eléctricas. Yale también ofrece soluciones robóticas, telemetría, gestión de flotas, piezas, financiación y formación. Desde equipos de montacargas tradicionales a tecnologías emergentes, nuestro objetivo diario es trabajar con nuestra red de distribuidores de ámbito nacional para mantener nuestro enfoque de avance y en el cliente con las soluciones que usted necesite, en el momento y forma que las necesite.

EQUIPOS DE MANIPULACIÓN DE MATERIALES PARA:

3PL

Piezas de automoción

Bebidas

Alimentos fríos y congelados

Distribución de alimentos

Procesamiento de alimentos

Muebles y enseres

Productos de salud y farmacéuticos

Centros para el Hogar

Venta al Por Menor

Comercio Electrónico





SETEGAR

Polígono Industrial Sota el Molí, Passeig Riu Bessos, nº6

(Montmeló, BCN)

www.setegar.com



Seguridad: Todos los productos Yale vendidos en países de la UE, Reino Unido y Turquía cumplen los requisitos de la UE de la Directiva sobre máquinas 2006/42/CE y contienen el  marcado. Las carretillas Yale vendidas en otros países pueden encargarse para su producción de conformidad con los requisitos de la Directiva de Máquinas y, cuando así se solicite, contendrán el  marcado.

HYSTER-YALE UK LIMITED comercializa como Yale Lift Truck Technologies. Domicilio Social: Centennial House, Building 4.5, Frimley Business Park, Frimley, Surrey GU16 7SG, Reino Unido. Registrada en Inglaterra y Gales. Número de Registro de la Empresa: 02636775.

©2023 Hyster-Yale Group, Inc., todos los derechos reservados. YALE y YALE  son marcas comerciales de Hyster-Yale Group, Inc. Las carretillas pueden mostrarse con equipamiento opcional y/o características no disponibles en todas las regiones. El rendimiento de la carretilla puede verse afectado por el estado del vehículo, su equipamiento y la aplicación. Las especificaciones están sujetas a modificaciones sin previo aviso.

Nota: Hay que tener cuidado al manipular cargas elevadas. Los operarios deben estar cualificados y deben leer, entender y seguir las instrucciones contenidas en el Manual de Usuario. Consulte a su distribuidor de Yale® si alguna de las informaciones mostradas es crítica para su aplicación.

Nº de pieza de la publicación 220991639 Rev.00 (0323DMS) ES