



# Setegar

**Yale**   
LIFT TRUCK TECHNOLOGIES



# GDP/GLP 80-90VX

HOJA DE ESPECIFICACIONES

8000 - 9000 kg

---

Serie VX

---

Carretillas elevadoras  
diésel y GLP

## DIMENSIONES DE LA CARRETILLA – SERIE VX

$$Ast = Wa + R + a = Wa + \sqrt{((l_6 + x)^2 + (b_{12}/2 - b_{13})^2)} + a$$

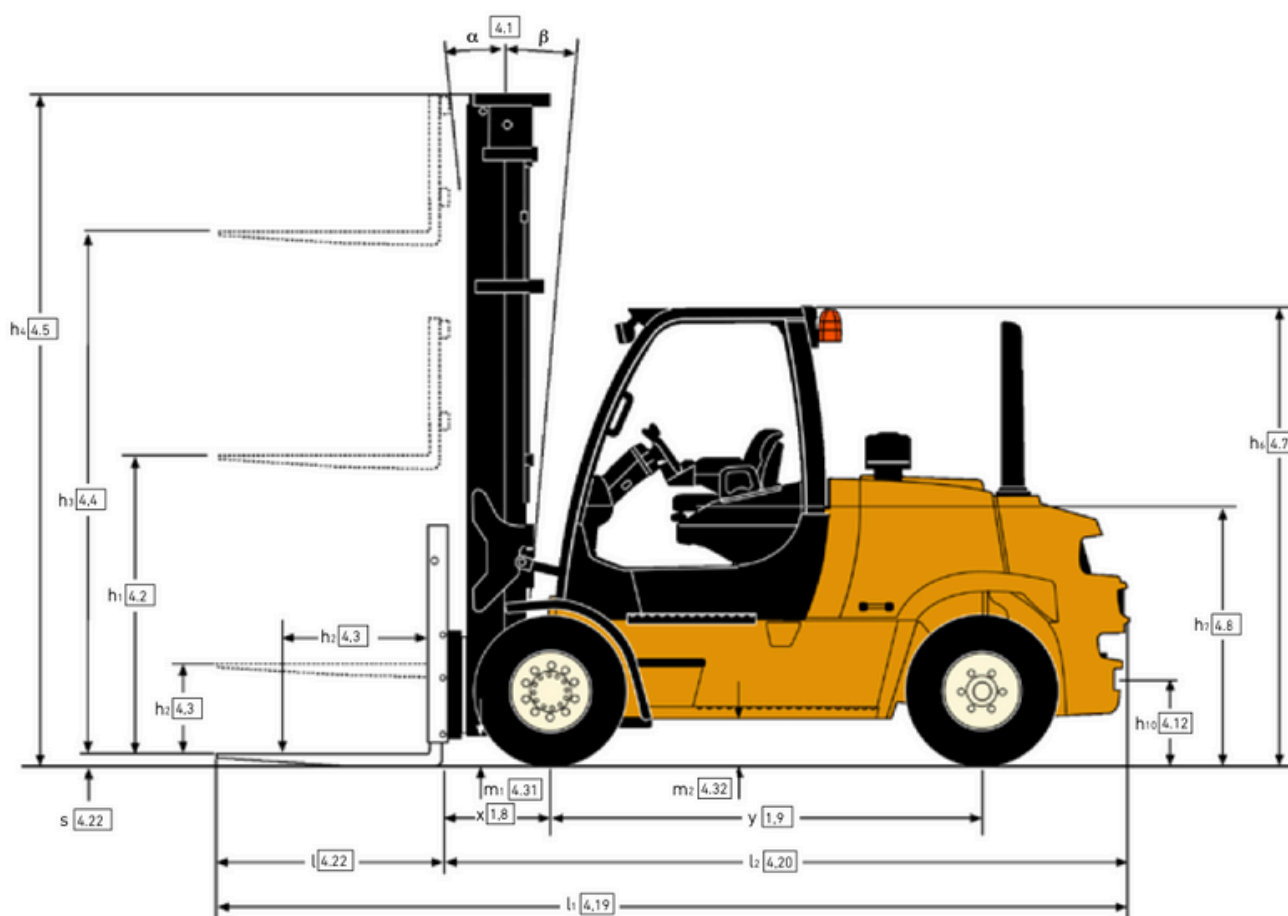

## DIMENSIONES DE LA CARRETILLA – SERIE VX

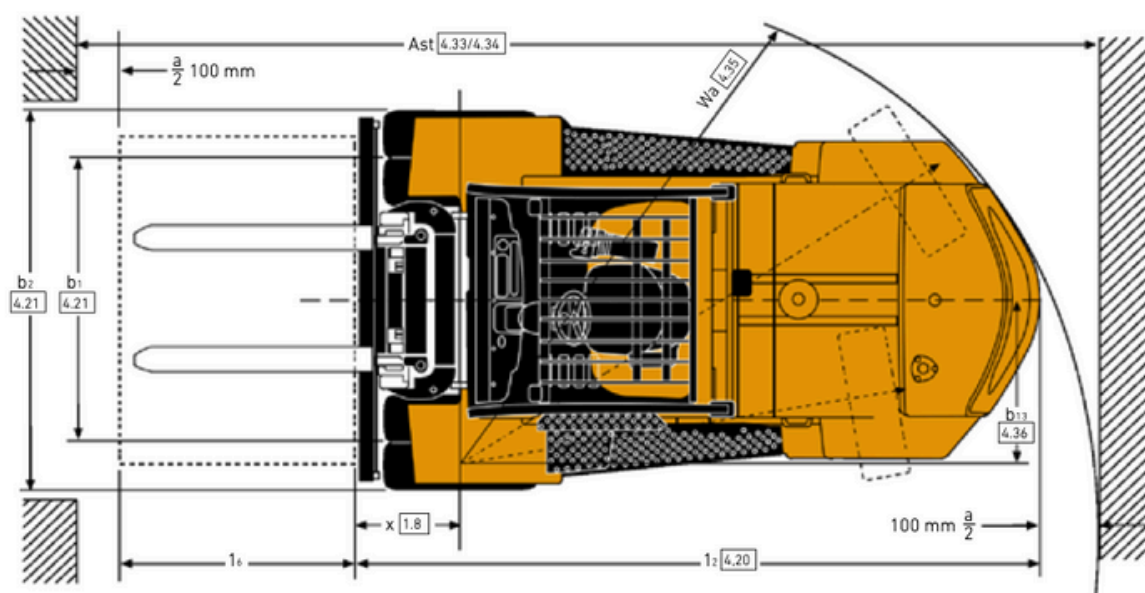

## VDI 2198 – ESPECIFICACIONES GENERALES – SERIE VX

		Yale			
		GDP 80VX6	GDP 80VX9	GDP 90VX6	
<b>GENERAL</b>	1.1	Fabricante	Yale		
	1.2	Designación del modelo	Diésel		
	1.3	Propulsión	Kubota 3.8L, 55kW		
	1.3.1	Motor	Fase V		
	1.3.2	Conformidad CE / Norma sobre emisiones	Techtronix 3		
	1.3.3	Transmisión	Frenos en Baño de Aceite		
	1.3.4	Tipo de Freno	Sentado		
	1.4	Tipo de operario	Sentado		
	1.5	Capacidad nominal/carga nominal	Q (t)	8000	9000
1.6	Distancia del centro de carga	c (mm)	600	600	
1.8	Distancia de carga, centro del árbol propulsor a la horquilla	x (mm)	613,5	613,5	
1.9	Batalla	y (mm)	2450		
<b>PESO</b>	2.1	Peso de servicio (con equipos estándar: mástil, tablero, horquillas, etc.)	kg	11 487	12 417
	2.2	Carga por eje, con carga, delantero/trasero	kg	17 452	5489
	2.3	Carga por eje, sin carga, delantero/trasero	kg	2035	5998
<b>RUEDAS</b>	3.1	Neumáticos, delanteros/traseros	Rueda de neumáticos		
	3.2	Tamaño de las ruedas, delanteras	8,25x15 14PR		
	3.3	Tamaño de las ruedas, traseras	8,25x15 14PR		
	3.5	Número de ruedas, delanteras/traseras (X = conducidas)	4X/2		
	3.6	Banda de rodadura, delantera	b10 (mm)	2003	
	3.7	Banda de rodadura, trasera	b11 (mm)	1535	
	<b>DIMENSIONES</b>	4.1	Inclinación del mástil/tablero de horquillas hacia delante/hacia atrás	$\alpha / \beta$ (°)	5/9
4.2		Altura, mástil descendido	h1 (mm)	2712	3462
4.3		Elevación libre <sup>(1)</sup>	h2 (mm)	0	
4.4		Elevación <sup>(2)</sup>	h3 (mm)	3065	4565
4.5		Altura, mástil extendido <sup>(2)</sup>	h4 (mm)	4239	5899
4.7		Altura del tejadillo protector (cabina) <sup>(3)</sup>	h4 (mm)	2531	
4.8		Altura asiento/altura plataforma <sup>(4)</sup>	h7 (mm)	1558	
4.12		Altura acoplamiento	h10 (mm)	474	
4.19		Longitud total	l1 (mm)	5096,5	5238
4.20		Longitud hasta la cara de las horquillas	l2 (mm)	3896,5	4038
4.21		Anchura total	b1/b2 (mm)	2239	
4.22		Dimensiones de las horquillas	s/e/l (mm)	60 / 150 / 1200	
4.23		Tablero de horquillas DIN 15173, clase/tipo A/B		IVA	
4.24		Anchura del tablero de horquillas <sup>(5)</sup>	b3 (mm)	2030	
4.24.1		Separación entre horquillas - Tablero estándar - Mínimo entre bordes interiores	mm	65	
4.24.2		Separación entre horquillas - Tablero estándar - Máximo entre bordes exteriores	mm	1990	
4.31		Altura libre hasta el suelo debajo del mástil, con carga	m1 (mm)	173	
4.32	Altura libre hasta el suelo, centro de batalla	m2 (mm)	253		
4.33	Anchura de pasillo con paletas de 1000 largo x 1200 ancho	Ast (mm)	5486,5	5607,5	
4.34	Anchura de pasillo con paletas de 800 ancho x 1200 largo	Ast (mm)	5686,5	5807,5	
4.35	Radio de giro (exterior)	Wa (mm)	3673	3794	
4.36	Radio de giro interior	b13 (mm)	362		
4.41	Pasillo intersección 90° (Con palé anchura W = 1200 mm, longitud L = 1000 mm)	mm	3046	3116	
4.42	Altura del escalón (entre el suelo y el larguero)	mm	321		
4.43	Altura del escalón (desde el piso de los escalones intermedios hasta el suelo)	mm	256		
<b>RENDIMIENTO</b>	5.1	Velocidad de desplazamiento con carga/sin carga	km/h	19,2/20,3	
	5.2	Velocidad de elevación con carga/sin carga (2LFL)	m/s	0,31/0,42	0,31/0,37
	5.3	Velocidad de descenso con/sin carga (2LFL)	m/s	0,41/0,37	
	5.5	Esfuerzo en la barra de tracción, con carga/sin carga @ 1,6 km/h	kN	52 836/32 297	52 570/31 568
	5.7	Trepabilidad con carga/sin carga @ 1,6 km/h	%	28/29	26/26
<b>MOTOR</b>	7.1	Fabricante / tipo de motor	Kubota 3.8L, 55kW		
	7.2	Potencia del motor de acuerdo con ISO 1585	kW	55	
	7.3	Velocidad nominal a potencia máx.	rpm	2200	
	7.4	Número de cilindros/cilindrada	n.º/cm3	4/3769	
	7.5	Consumo de combustible de acuerdo con el ciclo VDI	kg/h o l/h	9,879506505	10,40414914
<b>OTROS</b>	8.1	Tipo de unidad de tracción	Hidrodinámica		
	8.2	Fabricante / tipo	DANA		
	8.6	Tracción de las ruedas/fabricante del árbol propulsor/tipo	DANA		
	8.11	Freno de servicio	Hidráulicos		
	8.12	Freno de Estacionamiento	Palanca Manual		
	10.1	Presión de trabajo para accesorios (presión de alivio nominal)	bares	155	
	10.2	Volumen de aceite para accesorios (nominal) <sup>(6)</sup>	l/min	93	
	10.3	Depósito hidráulico - capacidad (drenaje y rellenado)	litros	71,7	
	10.4	Depósito de combustible - Capacidad (diésel)	litros	74,8	
	10.7	Nivel acústico en el oído del conductor de acuerdo con la norma DIN 12053 (sin/ con cabina) <sup>(7)</sup>	dB(A) LPAZ	79/79	
10.7.2	Nivel de potencia sonora durante el ciclo de tracción <sup>(7)</sup>	dB(A) LWAZ	98		
10.7.1	Potencia sonora garantizada 2001/14/CE	dB(A) LWA	102		
10.8	Acoplamiento de remolcado, tipo DIN		Pasador		

(1) Parte superior de las horquillas

(2) Sin rejilla soporte de carga

(3) h<sub>4</sub> sujeto a +/- 5 mm de tolerancia 2549 mm para opción de cabina

(4) Relativo a SIP asiento de suspensión total

(5) Añadir 32 mm con rejilla soporte de carga

(6) Variable

(7) Medido de acuerdo con los ciclos de pruebas y basado en los valores ponderados contenidos en la Norma EN12053

## VDI 2198 – ESPECIFICACIONES GENERALES – SERIE VX

		Yale						
		GDP 80VX6	GDP 80VX9	GDP 90VX6				
GENERAL	1.1	Fabricante	Yale					
	1.2	Designación del modelo						
	1.3	Propulsión	Diésel					
	1.3.1	Motor	Kubota 3.8L 82 kW					
	1.3.2	Conformidad CE / Norma sobre emisiones	Fase V					
	1.3.3	Transmisión	Techtronix 3					
	1.3.4	Tipo de Freno	Frenos en Baño de Aceite					
	1.4	Tipo de operario	Sentado					
	1.5	Capacidad nominal/carga nominal	Q (t)	8000	9000			
1.6	Distancia del centro de carga	c (mm)	600	900	600			
1.8	Distancia de carga, centro del árbol propulsor a la horquilla	x (mm)	613,5	663,5	613,5			
1.9	Batalla	y (mm)	2450					
PESO	2.1	Peso de servicio (con equipos estándar: mástil, tablero, horquillas, etc.)	11 487		12 417	11 956		
	2.2	Carga por eje, con carga, delantero/trasero	17 452	5489	18 470	5365	18 798	5340
	2.3	Carga por eje, sin carga, delantero/trasero	2035	5998	1947	7052	2158	6616
RUEDAS	3.1	Neumáticos, delanteros/traseros	Rueda de neumáticos					
	3.2	Tamaño de las ruedas, delanteras	8.25x15 14PR					
	3.3	Tamaño de las ruedas, traseras	8.25x15 14PR					
	3.5	Número de ruedas, delanteras/traseras (X = conducidas)	4X/2					
	3.6	Banda de rodadura, delantera	b <sub>10</sub> (mm)	2003				
	3.7	Banda de rodadura, trasera	b <sub>11</sub> (mm)	1535				
	DIMENSIONES	4.1	Inclinación del mástil/tablero de horquillas hacia delante/hacia atrás	$\alpha / \beta$ (°)				
4.2		Altura, mástil descendido	h <sub>1</sub> (mm)	2712	3462	2712		
4.3		Elevación libre <sup>(1)</sup>	h <sub>2</sub> (mm)	0				
4.4		Elevación <sup>(1)</sup>	h <sub>3</sub> (mm)	3065	4565	3065		
4.5		Altura, mástil extendido <sup>(2)</sup>	h <sub>4</sub> (mm)	4239	5899	4239		
4.7		Altura del tejadillo protector (cabina) <sup>(1)</sup>	h <sub>5</sub> (mm)	2531				
4.8		Altura asiento/altura plataforma <sup>(3)</sup>	h <sub>7</sub> (mm)	1558				
4.12		Altura acoplamiento	h <sub>10</sub> (mm)	474				
4.19		Longitud total	l <sub>1</sub> (mm)	5096,5	5238	5158		
4.20		Longitud hasta la cara de las horquillas	l <sub>2</sub> (mm)	3896,5	4038	3958		
4.21		Anchura total	b <sub>1</sub> /b <sub>2</sub> (mm)	2239				
4.22		Dimensiones de las horquillas	s/e/l (mm)	60 / 150 / 1200				
4.23		Tablero de horquillas DIN 15173, clase/tipo A/B		IVA				
4.24		Anchura del tablero de horquillas <sup>(4)</sup>	b <sub>3</sub> (mm)	2030				
4.24.1		Separación entre horquillas - Tablero estándar - Mínimo entre bordes interiores	mm	65				
4.24.2		Separación entre horquillas - Tablero estándar - Máximo entre bordes exteriores	mm	1990				
4.31		Altura libre hasta el suelo debajo del mástil, con carga	m <sub>1</sub> (mm)	173				
4.32		Altura libre hasta el suelo, centro de batalla	m <sub>2</sub> (mm)	253				
4.33		Anchura de pasillo con paletas de 1000 largo x 1200 ancho	Ast (mm)	5486,5	5607,5	5536,5		
4.34	Anchura de pasillo con paletas de 800 ancho x 1200 largo	Ast (mm)	5486,5	5807,5	5736,5			
4.35	Radio de giro (exterior)	Wa (mm)	3673	3794	3723			
4.36	Radio de giro interior	b <sub>13</sub> (mm)	362					
4.41	Pasillo intersección 90° (Con palé anchura W = 1200 mm, longitud L = 1000 mm)	mm	3046	3116	3075			
4.42	Altura del escalón (entre el suelo y el larguero)	mm	321					
4.43	Altura del escalón (desde el piso de los escalones intermedios hasta el suelo)	mm	256					
RENDIMIENTO	5.1	Velocidad de desplazamiento con carga/sin carga	21,5/22,5		21,4/22,4			
	5.2	Velocidad de elevación con carga/sin carga (2LFL)	0,43/0,45	0,39/0,41	0,43/0,45			
	5.3	Velocidad de descenso con/sin carga (2LFL)	0,41/0,37					
	5.5	Esfuerzo en la barra de tracción, con carga/sin carga @ 1,6 km/h	53 379/32 297	53 379/31 568	53 379/31 421			
	5.7	Trepabilidad con carga/sin carga @ 1,6 km/h	28/29	27/26	27/27			
MOTOR	7.1	Fabricante / tipo de motor	Kubota 3.8L 82 kW					
	7.2	Potencia del motor de acuerdo con ISO 1585	kW	82				
	7.3	Velocidad nominal a potencia máx.	rpm	2400				
	7.4	Número de cilindros/cilindrada	n.º/cm3	4/3769				
	7.5	Consumo de combustible de acuerdo con el ciclo VDI	kg/h o l/h	10,62312527	11,18725714	11,51421099		
OTROS	8.1	Tipo de unidad de tracción	Hidrodinámica					
	8.2	Fabricante / tipo	DANA					
	8.6	Tracción de las ruedas/fabricante del árbol propulsor/tipo	DANA					
	8.11	Freno de servicio	Hidráulicos					
	8.12	Freno de Estacionamiento	Palanca Manual					
	10.1	Presión de trabajo para accesorios (presión de alivio nominal)	bares	155				
	10.2	Volumen de aceite para accesorios (nominal) <sup>(5)</sup>	l/min	93				
	10.3	Depósito hidráulico - capacidad (drenaje y rellenado)	litros	71,7				
	10.4	Depósito de combustible - Capacidad (diésel)	litros	74,8				
	10.7	Nivel acústico en el oído del conductor de acuerdo con la norma DIN 12053 (sin/ con cabina) <sup>(1)</sup>	dB(A) LPAZ	79/79				
	10.7.2	Nivel de potencia sonora durante el ciclo de tracción <sup>(7)</sup>	dB(A) LWAZ	101				
10.7.1	Potencia sonora garantizada 2001/14/CE	dB (A) LWA	105					
10.8	Acoplamiento de remolcado, tipo DIN		Pasador					

**Hoja de especificaciones de la carretilla 80VX6 basada en:** Mástil F80 2 etapas LFL 5500 mm parte inferior de las horquillas / 5565 mm parte superior de las horquillas con tablero estándar de 2030 mm, horquillas 1200 mm

**Hoja de especificaciones de la carretilla 80VX9 basada en:** Mástil F90 2 etapas LFL 4500 mm parte inferior de las horquillas / 4565 mm parte superior de las horquillas con tablero estándar de 2030 mm, horquillas 1800 mm

**Hoja de especificaciones de la carretilla 90VX6 basada en:** Mástil F80 2 etapas LFL 4500 mm parte inferior de las horquillas / 4565 mm parte superior de las horquillas con tablero estándar de 2030 mm, horquillas 1200 mm

Todos los valores son valores nominales y están sujetos a tolerancias.

### Notas:

- Hay disponibles otras opciones de ruedas
- Inclinación hacia atrás limitada a 60 con algunas opciones de mástil
- El tablero es de 2030 mm de ancho, la rejilla soporte de carga es de 2080 mm de ancho
- La opción de rueda sencilla requiere una cotización especial mediante un estudio de la aplicación que tendrá que remitirse a SPED para su aprobación antes del pedido

## VDI 2198 – ESPECIFICACIONES GENERALES – SERIE VX

		Yale						
		GDP 80VX6	GDP 80VX9	GDP 90VX6				
<b>GENERAL</b>	1.1	Fabricante	Yale					
	1.2	Designación del modelo	<b>GDP 80VX6</b> <b>GDP 80VX9</b> <b>GDP 90VX6</b>					
	1.3	Propulsión	Diésel					
	1.3.1	Motor	Kubota 3,8L 82 kW DSL no regulado					
	1.3.2	Conformidad CE / Norma sobre emisiones	-					
	1.3.3	Transmisión	DuraMatch™ 3					
	1.3.4	Tipo de Freno	Frenos en Baño de Aceite					
	1.4	Tipo de operario	Sentado					
	1.5	Capacidad nominal/carga nominal	Q (t)	8000	9000			
1.6	Distancia del centro de carga	c (mm)	600	900	600			
1.8	Distancia de carga, centro del árbol propulsor a la horquilla	x (mm)	613,5	663,5	613,5			
1.9	Batalla	y (mm)	2450					
<b>PESO</b>	2.1	Peso de servicio (con equipos estándar: mástil, tablero, horquillas, etc.)	11 487		12 417	11 956		
	2.2	Carga por eje, con carga, delantero/trasero	17 452	5489	18 470	5365	18 798	5340
	2.3	Carga por eje, sin carga, delantero/trasero	2035	5998	1947	7052	2158	6616
<b>RUEDAS</b>	3.1	Neumáticos, delanteros/traseros	Rueda de neumáticos					
	3.2	Tamaño de las ruedas, delanteras	8,25x15 14PR					
	3.3	Tamaño de las ruedas, traseras	8,25x15 14PR					
	3.5	Número de ruedas, delanteras/traseras (X = conducidas)	4X/2					
	3.6	Banda de rodadura, delantera	b <sub>10</sub> (mm)	2003				
	3.7	Banda de rodadura, trasera	b <sub>11</sub> (mm)	1535				
	<b>DIMENSIONES</b>	4.1	Inclinación del mástil/tablero de horquillas hacia delante/hacia atrás	$\alpha / \beta$ (°)		5/9		
4.2		Altura, mástil descendido	h <sub>1</sub> (mm)	2712	3462	2712		
4.3		Elevación libre <sup>(1)</sup>	h <sub>2</sub> (mm)	0				
4.4		Elevación <sup>(1)</sup>	h <sub>3</sub> (mm)	3065	4565	3065		
4.5		Altura, mástil extendido <sup>(2)</sup>	h <sub>4</sub> (mm)	4239	5899	4239		
4.7		Altura del tejadillo protector (cabina) <sup>(3)</sup>	h <sub>5</sub> (mm)	2531				
4.8		Altura asiento/altura plataforma <sup>(4)</sup>	h <sub>7</sub> (mm)	1558				
4.12		Altura acoplamiento	h <sub>10</sub> (mm)	474				
4.19		Longitud total	l <sub>1</sub> (mm)	5096,5	5238	5158		
4.20		Longitud hasta la cara de las horquillas	l <sub>2</sub> (mm)	3896,5	4038	3958		
4.21		Anchura total	b <sub>1</sub> /b <sub>2</sub> (mm)	2239				
4.22		Dimensiones de las horquillas	s/e/l (mm)	60 / 150 / 1200				
4.23		Tablero de horquillas DIN 15173, clase/tipo A/B		IVA				
4.24		Anchura del tablero de horquillas <sup>(5)</sup>	b <sub>3</sub> (mm)	2030				
4.24.1		Separación entre horquillas - Tablero estándar - Mínimo entre bordes interiores	mm	65				
4.24.2		Separación entre horquillas - Tablero estándar - Máximo entre bordes exteriores	mm	1990				
4.31		Altura libre hasta el suelo debajo del mástil, con carga	m <sub>1</sub> (mm)	173				
4.32		Altura libre hasta el suelo, centro de batalla	m <sub>2</sub> (mm)	253				
4.33		Anchura de pasillo con paletas de 1000 largo x 1200 ancho	Ast (mm)	5486,5	5607,5	5536,5		
4.34	Anchura de pasillo con paletas de 800 ancho x 1200 largo	Ast (mm)	5686,5	5807,5	5736,5			
4.35	Radio de giro (exterior)	Wa (mm)	3673	3794	3723			
4.36	Radio de giro interior	b <sub>13</sub> (mm)	362					
4.41	Pasillo intersección 90° (Con palé anchura W = 1200 mm, longitud L = 1000 mm)	mm	3046	3116	3075			
4.42	Altura del escalón (entre el suelo y el larguero)	mm	321					
4.43	Altura del escalón (desde el piso de los escalones intermedios hasta el suelo)	mm	256					
<b>RENDIMIENTO</b>	5.1	Velocidad de desplazamiento con carga/sin carga	21,5/22,5		21,4/22,4			
	5.2	Velocidad de elevación con carga/sin carga (2LFL)	0,43/0,45		0,39/0,41		0,43/0,45	
	5.3	Velocidad de descenso con/sin carga (2LFL)	m/s		0,41/0,37			
	5.5	Esfuerzo en la barra de tracción, con carga/sin carga @ 1,6 km/h	kN	53 379/32 297	53 379/31 568	53 379/31 421		
	5.7	Trepabilidad con carga/sin carga @ 1,6 km/h	%	28/29	27/26	27/27		
<b>MOTOR</b>	7.1	Fabricante / tipo de motor	Kubota 3.8L 81,5 kW					
	7.2	Potencia del motor de acuerdo con ISO 1585	kW		81,5			
	7.3	Velocidad nominal a potencia máx.	rpm		2400			
	7.4	Número de cilindros/cilindrada	n.º/cm3		4/3769			
	7.5	Consumo de combustible de acuerdo con el ciclo VDI	kg/h o l/h		10,6	11,2	11,5	
<b>OTROS</b>	8.1	Tipo de unidad de tracción	Hidrodinámica					
	8.2	Fabricante / tipo	DANA					
	8.6	Tracción de las ruedas/fabricante del árbol propulsor/tipo	DANA					
	8.11	Freno de servicio	Hidráulicos					
	8.12	Freno de Estacionamiento	Palanca Manual					
	10.1	Presión de trabajo para accesorios (presión de alivio nominal)	bares	155				
	10.2	Volumen de aceite para accesorios (nominal) <sup>(6)</sup>	l/min	93				
	10.3	Depósito hidráulico - capacidad (drenaje y rellenado)	litros	71,7				
	10.4	Depósito de combustible - Capacidad (diésel)	litros	74,8				
	10.7	Nivel acústico en el oído del conductor de acuerdo con la norma DIN 12053 (sin/ con cabina) <sup>(7)</sup>	dB(A) LPAZ	79/79				
	10.7.2	Nivel de potencia sonora durante el ciclo de tracción <sup>(7)</sup>	dB(A) LWAZ	101				
10.7.1	Potencia sonora garantizada 2001/14/CE	dB (A) LWA	105					
10.8	Acoplamiento de remolcado, tipo DIN	Pasador						

(1) Parte superior de las horquillas

(2) Sin rejilla soporte de carga

(3) h<sub>5</sub> sujeto a +/- 5 mm de tolerancia 2549 mm para opción de cabina

(4) Relativo a SIP asiento de suspensión total

(5) Añadir 32 mm con rejilla soporte de carga

(6) Variable

(7) Medido de acuerdo con los ciclos de pruebas y basado en los valores ponderados contenidos en la Norma EN12053

## VDI 2198 – ESPECIFICACIONES GENERALES – SERIE VX

		Yale						
		GLP 80VX6	GLP 80VX9	GLP 90VX6				
<b>GENERAL</b>	1.1	Fabricante	Yale					
	1.2	Designación del modelo	GLP					
	1.3	Propulsión	GLP					
	1.3.1	Motor	GM 5,7L					
	1.3.2	Conformidad CE / Norma sobre emisiones	Fase V					
	1.3.3	Transmisión	Techtronix 3					
	1.3.4	Tipo de Freno	Frenos en Baño de Aceite					
	1.4	Tipo de operario	Sentado					
	1.5	Capacidad nominal/carga nominal	Q (t)	8000	9000			
1.6	Distancia del centro de carga	c (mm)	600	900	600			
1.8	Distancia de carga, centro del árbol propulsor a la horquilla	x (mm)	613,5	663,5	613,5			
1.9	Batalla	y (mm)	2450					
<b>PESO</b>	2.1	Peso de servicio (con equipos estándar: mástil, tablero, horquillas, etc.)	11 487		12 417	11 956		
	2.2	Carga por eje, con carga, delantero/trasero	17 452	5489	18 470	5365	18 798	5340
	2.3	Carga por eje, sin carga, delantero/trasero	2035		5998	1947	7052	2158
<b>RUEDAS</b>	3.1	Neumáticos, delanteros/traseros	Rueda de neumáticos					
	3.2	Tamaño de las ruedas, delanteras	8,25x15 14PR					
	3.3	Tamaño de las ruedas, traseras	8,25x15 14PR					
	3.5	Número de ruedas, delanteras/traseras (X = conducidas)	4X/2					
	3.6	Banda de rodadura, delantera	b <sub>10</sub> (mm)	2003				
	3.7	Banda de rodadura, trasera	b <sub>11</sub> (mm)	1535				
	<b>DIMENSIONES</b>	4.1	Inclinación del mástil/tablero de horquillas hacia delante/hacia atrás	$\alpha / \beta$ (°)		5/9		
4.2		Altura, mástil descendido	h <sub>1</sub> (mm)	2712	3462	2712		
4.3		Elevación libre <sup>(1)</sup>	h <sub>2</sub> (mm)	0				
4.4		Elevación <sup>(2)</sup>	h <sub>3</sub> (mm)	3065	4565	3065		
4.5		Altura, mástil extendido <sup>(3)</sup>	h <sub>4</sub> (mm)	4239	5899	4239		
4.7		Altura del tejadillo protector (cabina) <sup>(4)</sup>	h <sub>5</sub> (mm)	2531				
4.8		Altura asiento/altura plataforma <sup>(4)</sup>	h <sub>7</sub> (mm)	1558				
4.12		Altura acoplamiento	h <sub>18</sub> (mm)	474				
4.19		Longitud total	l <sub>1</sub> (mm)	5096,5	5238	5158		
4.20		Longitud hasta la cara de las horquillas	l <sub>2</sub> (mm)	3896,5	4038	3958		
4.21		Anchura total	b <sub>1</sub> /b <sub>2</sub> (mm)	2239				
4.22		Dimensiones de las horquillas	s/e/l (mm)	60 / 150 / 1200				
4.23		Tablero de horquillas DIN 15173, clase/tipo A/B	IVA					
4.24		Anchura del tablero de horquillas <sup>(5)</sup>	b <sub>3</sub> (mm)	2030				
4.24.1		Separación entre horquillas - Tablero estándar - Mínimo entre bordes interiores	mm	65				
4.24.2		Separación entre horquillas - Tablero estándar - Máximo entre bordes exteriores	mm	1990				
4.31		Altura libre hasta el suelo debajo del mástil, con carga	m <sub>1</sub> (mm)	173				
4.32		Altura libre hasta el suelo, centro de batalla	m <sub>2</sub> (mm)	253				
4.33		Anchura de pasillo con paletas de 1000 largo x 1200 ancho	Ast (mm)	5486,5	5607,5	5536,5		
4.34		Anchura de pasillo con paletas de 800 ancho x 1200 largo	Ast (mm)	5686,5	5807,5	5736,5		
4.35	Radio de giro (exterior)	W <sub>a</sub> (mm)	3673	3794	3723			
4.36	Radio de giro interior	b <sub>13</sub> (mm)	362					
4.41	Pasillo intersección 90° (Con palé anchura W = 1200 mm, longitud L = 1000 mm)	mm	3046	3116	3075			
4.42	Altura del escalón (entre el suelo y el larguero)	mm	321					
4.43	Altura del escalón (desde el piso de los escalones intermedios hasta el suelo)	mm	256					
<b>RENDIMIENTO</b>	5.1	Velocidad de desplazamiento con carga/sin carga	21,5/22,5		21,4/22,4			
	5.2	Velocidad de elevación con carga/sin carga (2LFL)	m/s	0,43/0,45	0,39/0,41	0,43/0,45		
	5.3	Velocidad de descenso con/sin carga (2LFL)	m/s	0,41/0,37				
	5.5	Esfuerzo en la barra de tracción, con carga/sin carga @ 1,6 km/h	kN	53 379/32 297	53 379/31 568	53 379/31 421		
	5.7	Trepabilidad con carga/sin carga @ 1,6 km/h	%	28/29		27/26	27/27	
<b>MOTOR</b>	7.1	Fabricante / tipo de motor	GM 5,7L V8					
	7.2	Potencia del motor de acuerdo con ISO 1585	kW	99				
	7.3	Velocidad nominal a potencia máx.	rpm	2400				
	7.4	Número de cilindros/cilindrada	n.º/cm3	8/5735				
	7.5	Consumo de combustible de acuerdo con el ciclo VDI	kg/h o l/h	-	10,4	-		
<b>OTROS</b>	8.1	Tipo de unidad de tracción	Hidrodinámica					
	8.2	Fabricante / tipo	DANA					
	8.6	Tracción de las ruedas/fabricante del árbol propulsor/tipo	DANA					
	8.11	Freno de servicio	Hidráulicos					
	8.12	Freno de Estacionamiento	Palanca Manual					
	10.1	Presión de trabajo para accesorios (presión de alivio nominal)	bares	155				
	10.2	Volumen de aceite para accesorios (nominal) <sup>(6)</sup>	l/min	93				
	10.3	Depósito hidráulico - capacidad (drenaje y rellenado)	litros	71,7				
	10.4	Depósito de combustible - Capacidad (diésel)	litros	74,8				
	10.7	Nivel acústico en el oído del conductor de acuerdo con la norma DIN 12053 (sin/ con cabina) <sup>(7)</sup>	dB(A) LPAZ	82/79				
10.7.2	Nivel de potencia sonora durante el ciclo de tracción <sup>(7)</sup>	dB(A) LWAZ	103					
10.7.1	Potencia sonora garantizada 2001/14/CE	dB (A) LWA	107					
10.8	Acoplamiento de remolcado, tipo DIN	Pasador						

**Hoja de especificaciones de la carretilla 80VX6 basada en:** Mástil F80 2 etapas LFL 5500 mm parte inferior de las horquillas / 5565 mm parte superior de las horquillas con tablero estándar de 2030 mm, horquillas 1200 mm

**Hoja de especificaciones de la carretilla 80VX9 basada en:** Mástil F90 2 etapas LFL 4500 mm parte inferior de las horquillas / 4565 mm parte superior de las horquillas con tablero estándar de 2030 mm, horquillas 1800 mm

**Hoja de especificaciones de la carretilla 90VX6 basada en:** Mástil F80 2 etapas LFL 4500 mm parte inferior de las horquillas / 4565 mm parte superior de las horquillas con tablero estándar de 2030 mm, horquillas 1200 mm

**Todos los valores son valores nominales y están sujetos a tolerancias.**

**Notas:**

- Hay disponibles otras opciones de ruedas
- Inclinación hacia atrás limitada a 60 con algunas opciones de mástil
- El tablero es de 2030 mm de ancho, la rejilla soporte de carga es de 2080 mm de ancho
- La opción de rueda sencilla requiere una cotización especial mediante un estudio de la aplicación que tendrá que remitirse a SPED para su aprobación antes del pedido

## DIMENSIONES DEL MÁSTIL – SERIE VX

h <sub>1</sub> (mm)	h <sub>2+S</sub> (mm)	h <sub>3</sub> (mm)	h <sub>4</sub> (mm)	Inclinación		Capacidades (kg) a 600 mm de Centro de Carga					
						Rueda de tracción doble con tablero		Rueda de tracción doble con tablero + desplazamiento lateral		Rueda de tracción doble con tablero + posicionador de horquillas para desplazamiento lateral	
						Capacidad a la altura máxima (kg)	Capacidad a altura de elevación (kg a mm)	Capacidad a la altura máxima (kg)	Capacidad a altura de elevación (kg a mm)	Capacidad a la altura máxima (kg)	Capacidad a altura de elevación (kg a mm)
<b>Mástil de elevación libre limitada (LFL) en dos etapas</b>											
2712	-	3065	4225	5	9	8000	-	7580	-	7530	-
2962	-	3565	4725	5	9	8000	-	7570	-	7520	-
3462	-	4565	5725	5	9	8000	-	7540	-	7500	-
3962	-	5565	6725	5	9	8000	-	7520	-	7470	-
4212	-	6065	7225	5	9	7710	8000 a 5815	7240	7510 a 5815	7200	7460 a 5815
<b>Mástil de elevación libre limitada (LFL) de tres etapas</b>											
2702	1565	4615	5952	5	9	8000	-	7560	-	7530	-
3002	1865	5515	6852	5	9	8000	-	7540	-	7510	-
3152	2015	5965	7302	5	9	7940	8000 a 5915	7480	7530 a 5915	7450	7500 a 5915

## DIMENSIONES DEL MÁSTIL – SERIE VX

h <sub>1</sub> (mm)	h <sub>2+S</sub> (mm)	h <sub>3</sub> (mm)	h <sub>4</sub> (mm)	Inclinación		Capacidades (kg) a 900 mm de Centro de Carga					
						Rueda de tracción doble con tablero		Rueda de tracción doble con tablero + desplazamiento lateral		Rueda de tracción doble con tablero + posicionador de horquillas para desplazamiento lateral	
						Capacidad a la altura máxima (kg)	Capacidad a altura de elevación (kg a mm)	Capacidad a la altura máxima (kg)	Capacidad a altura de elevación (kg a mm)	Capacidad a la altura máxima (kg)	Capacidad a altura de elevación (kg a mm)
<b>Mástil de elevación libre limitada (LFL) en dos etapas</b>											
2712	-	3065	3065	5	9	8000	-	7580	-	7550	-
2962	-	3565	3565	5	9	8000	-	7560	-	7530	-
3462	-	4565	4565	5	9	8000	-	7530	-	7500	-
3962	-	5565	5565	5	9	7920	8000 a 5265	7420	7500 a 5265	7390	7460 a 5265
4212	-	6065	6065	5	9	7770	8000 a 5265	7270	7480 a 5265	7240	7440 a 5265
<b>Mástil de elevación libre limitada (LFL) de tres etapas</b>											
2702	1405	4615	5952	5	9	8000	-	7560	-	7530	-
3002	1705	5515	6852	5	9	7770	8000 a 5365	7320	7530 a 4615	7290	7500 a 6515
3152	1855	5965	7302	5	9	7650	8000 a 5365	7180	7510 a 4615	7150	7480 a 4615

## DIMENSIONES DEL MÁSTIL – SERIE VX

h <sub>1</sub> (mm)	h <sub>2+S</sub> (mm)	h <sub>3</sub> (mm)	h <sub>4</sub> (mm)	Inclinación		Capacidades (kg) a 600 mm de Centro de Carga					
						Rueda de tracción doble con tablero		Rueda de tracción doble con tablero + desplazamiento lateral		Rueda de tracción doble con tablero + posicionador de horquillas para desplazamiento lateral	
						Capacidad a la altura máxima (kg)	Capacidad a altura de elevación (kg a mm)	Capacidad a la altura máxima (kg)	Capacidad a altura de elevación (kg a mm)	Capacidad a la altura máxima (kg)	Capacidad a altura de elevación (kg a mm)
<b>Mástil de elevación libre limitada (LFL) en dos etapas</b>											
2712	-	3065	4225	5	9	9000	-	8500	-	8460	-
2962	-	3565	4725	5	9	9000	-	8490	-	8440	-
3462	-	4565	5725	5	9	9000	-	8470	-	8420	-
3962	-	5565	6725	5	9	8720	9000 a 5315	8190	8450 a 5315	8140	8400 a 5315
4212	-	6065	7225	5	9	8120	9000 a 5315	7620	8440 a 5315	7570	8390 a 5315
<b>Mástil de elevación libre limitada (LFL) de tres etapas</b>											
2702	1565	4615	5952	5	9	9000	-	8500	-	8470	-
3002	1865	5515	6852	5	9	8830	9000 a 5365	8320	8480 a 5365	8290	8450 a 5365
3152	2015	5965	7302	5	9	8300	9000 a 5365	7810	8470 a 5365	7780	8430 a 5365

## CAPACIDADES NOMINALES – SERIE VX

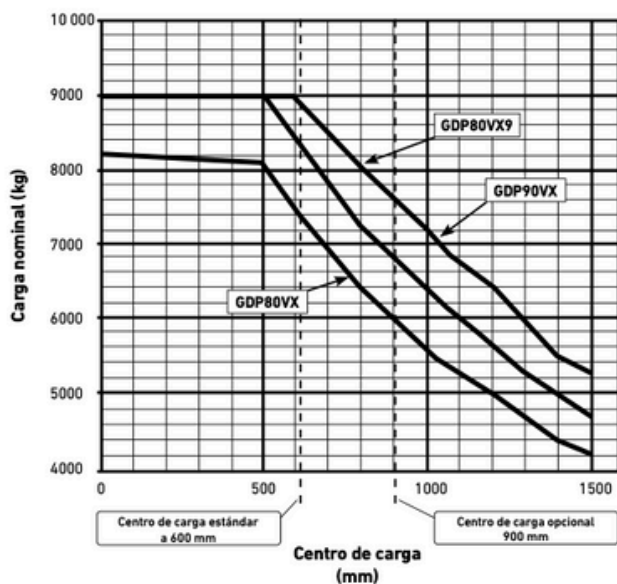

### Configuración de la carretilla:

Modelos 80VX6 con mástil F80 de 2 etapas LFL a HHHL (5565 mm MFH)

Modelos 90VX6 con mástil F80 de 2 etapas LFL a HHHL (5315 mm MFH)

Modelos 80VX9 con mástil F90 de 2 etapas LFL a HHHL (5065 mm MFH)

Tablero de gancho estándar de 2030 mm con rejilla soporte de carga

### Carretilla básica:

Transmisión DSL básica con 3 velocidades y tejadillo protector, ruedas de bandajes.

Los valores nominales se calculan con las siguientes longitudes de horquillas:

## CAPACIDADES NOMINALES – SERIE VX

Todos los modelos	
Centro de carga (mm)	Longitud de las horquillas (mm)
500 a 700	1200
Más de 700 a 1000	1500
Más de 1000 a 1200	1800
Más de 1220	2400

### Nota:

Para obtener los valores nominales totales de la carretilla con centros de carga superiores a 1000 mm en la GDP/GLP 80VX9 y a 1300 mm en la GDP/GLP 90VX6 es necesario emplear horquillas especiales con cargas nominales más altas

## ESPECIFICACIONES DEL MOTOR – SERIE VX

Kubota 3,8L		GM 5,7L	
Conformidad CE / Norma sobre emisiones	Fase V	Conformidad CE / Norma sobre emisiones	Fase V
Cilindros	En línea 4	Cilindros	V8
Desplazamiento	3,8 litros	Desplazamiento	5,7 litros
Par	415 Nm a 1400 rpm	Par	422 Nm a 1500 rpm
Alimentación	82 kW a 2400 rpm	Alimentación	99 kW a 2400 rpm

Todos los valores son valores nominales y están sujetos a tolerancias.







# Acerca de Yale®

Yale Materials Handling Corporation es uno de los fabricantes, llevamos en el negocio de la elevación desde 1875 y aplicamos esa experiencia para ayudar a los clientes a resolver los retos de la manipulación de materiales. Nuestra línea completa de carretillas elevadoras tiene una capacidad de 1 a 16 toneladas y funcionan con motores de combustión interna u opciones eléctricas. Yale también ofrece soluciones robóticas, telemetría, gestión de flotas, piezas, financiación y formación. Desde equipos de montacargas tradicionales a tecnologías emergentes, nuestro objetivo diario es trabajar con nuestra red de distribuidores de ámbito nacional para mantener nuestro enfoque de avance y en el cliente con las soluciones que usted necesite, en el momento y forma que las necesite.

## EQUIPOS DE MANIPULACIÓN DE MATERIALES PARA:

3PL

Piezas de automoción

Bebidas

Alimentos fríos y congelados

Distribución de alimentos

Procesamiento de alimentos

Muebles y enseres

Productos de salud y farmacéuticos

Centros para el Hogar

Venta al Por Menor

Comercio Electrónico





SETEGAR

Polígono Industrial Sota el Molí, Passeig Riu Bessos, nº6

(Montmeló, BCN)

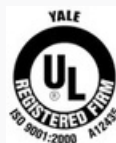
[www.setegar.com](http://www.setegar.com)



**Seguridad:** Todos los productos Yale vendidos en países de la UE, Reino Unido y Turquía cumplen los requisitos de la UE de la Directiva sobre máquinas 2006/42/CE y contienen el  marcado. Las carretillas Yale vendidas en otros países pueden encargarse para su producción de conformidad con los requisitos de la Directiva de Máquinas y, cuando así se solicite, contendrán el  marcado.

HYSTER-YALE UK LIMITED comercializa como Yale Lift Truck Technologies. Domicilio Social: Centennial House, Building 4.5, Frimley Business Park, Frimley, Surrey GU16 7SG, Reino Unido. Registrada en Inglaterra y Gales. Número de Registro de la Empresa: 02636775.

©2023 Hyster-Yale Group, Inc., todos los derechos reservados. YALE y YALE  son marcas comerciales de Hyster-Yale Group, Inc. Las carretillas pueden mostrarse con equipamiento opcional y/o características no disponibles en todas las regiones. El rendimiento de la carretilla puede verse afectado por el estado del vehículo, su equipamiento y la aplicación. Las especificaciones están sujetas a modificaciones sin previo aviso.

**Nota:** Hay que tener cuidado al manipular cargas elevadas. Los operarios deben estar cualificados y deben leer, entender y seguir las instrucciones contenidas en el Manual de Usuario. Consulte a su distribuidor de Yale® si alguna de las informaciones mostradas es crítica para su aplicación.

Nº de pieza de la publicación 220991639 Rev.00 (0323DMS) ES