



Setegar

Yale 
LIFT TRUCK TECHNOLOGIES



GDP/GLP 40-55VX

HOJA DE ESPECIFICACIONES

4000 - 5500 kg

Serie VX

Carretillas elevadoras
diésel y GLP

DIMENSIONES DE LA CARRETILLA – SERIE VX

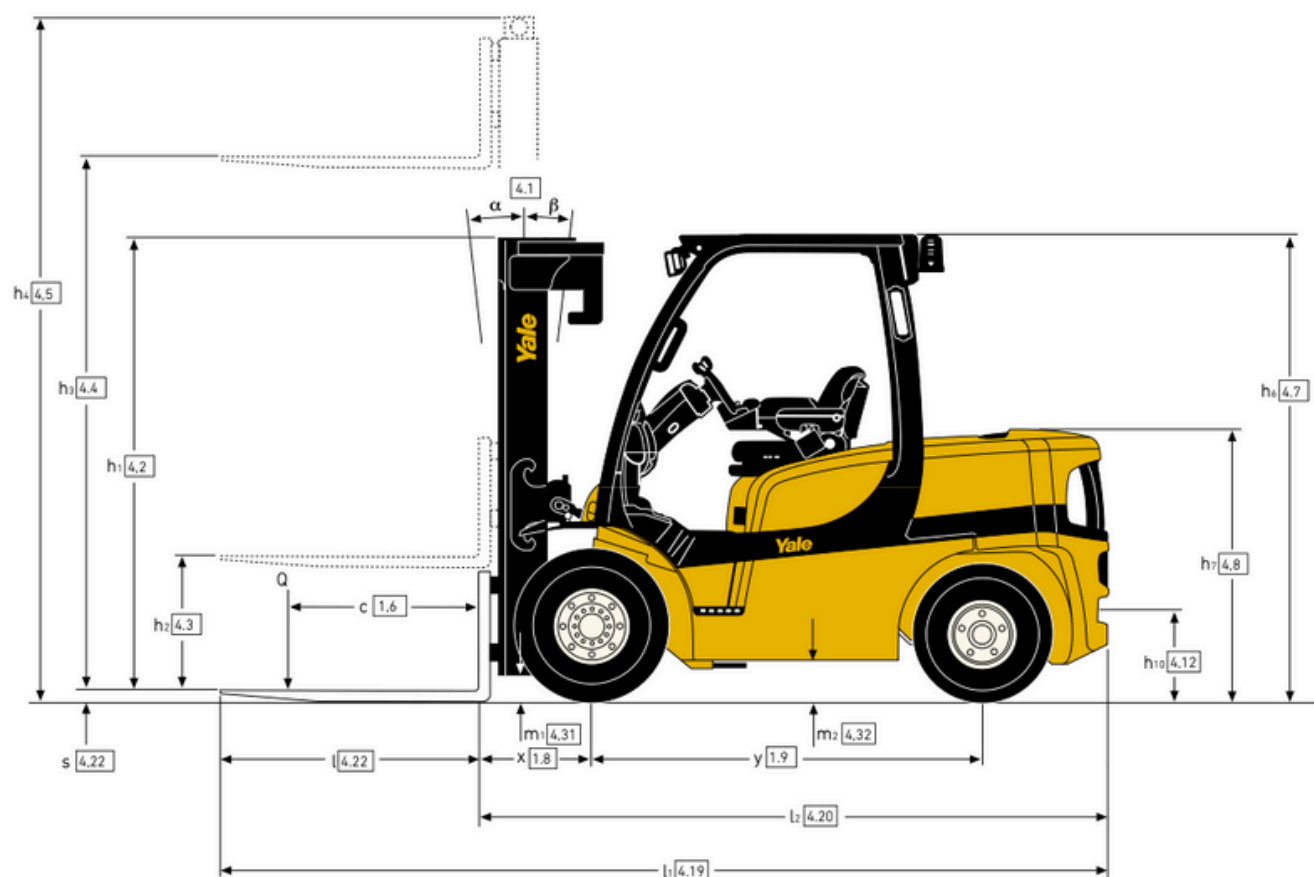

DIMENSIONES DE LA CARRETILLA – SERIE VX

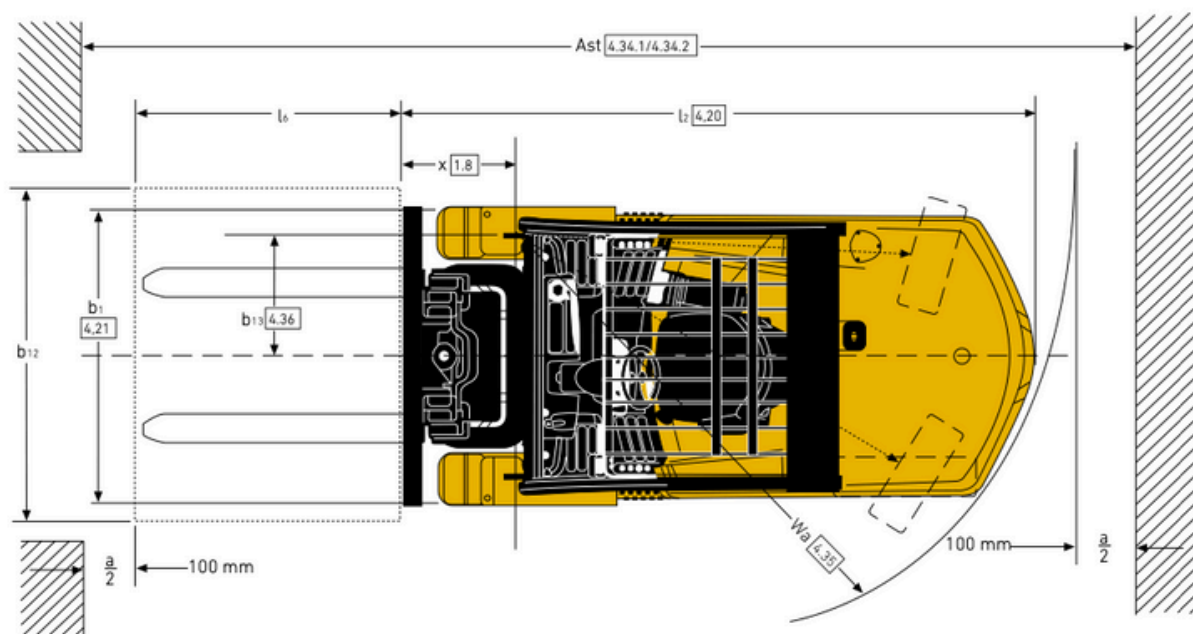

VDI 2198 – ESPECIFICACIONES GENERALES – SERIE VX

		Yale					
		GLP 40 VX5	GLP 40 VX6				
GENERAL	1.1	Fabricante					
	1.2	Designación del modelo					
	1.3	Propulsión					
	1.3.1	Motor					
	1.3.2	Transmisión					
	1.3.3	Tipo de freno					
	1.4	Tipo de operario					
	1.5	Capacidad nominal/carga nominal	Sentado				
	1.6	Distancia del centro de carga	500	600			
PESO	2.1	Peso de servicio	6264	6470			
	2.2	Carga por eje con carga, delantero/trasero	8969/1295	9133/1337			
	2.3	Carga por eje sin carga, delantero/trasero	2733/3531	2678/3792			
	3.1	Neumáticos, delanteros/traseros	Ruedas superelásticas				
	3.2	Tamaño de las ruedas, delanteras	250x15				
	3.3	Tamaño de las ruedas, traseras	7,00x12				
	3.5	Número de ruedas, delanteras/traseras (X = conducidas)	2x / 2				
	3.6	Banda de rodadura, delantera	b ₁₀ (mm)	1152			
	3.7	Banda de rodadura, trasera	b ₁₁ (mm)	1136			
	DIMENSIONES	4.1	Inclinación del mástil/tablero de horquillas hacia delante/hacia atrás	α / β (°)			
4.2		Altura, mástil descendido	h ₁ (mm)				
4.3		Elevación libre ⁽¹⁾	h ₂ (mm)				
4.4		Elevación ⁽¹⁾	h ₃ (mm)				
4.5		Altura, mástil extendido ⁽²⁾	h ₄ (mm)				
4.7		Altura del tejadillo protector (cabina)	h ₅ (mm)				
4.8		Altura asiento/altura plataforma ⁽³⁾	h ₇ (mm)				
4.12		Altura acoplamiento	h ₁₀ (mm)	429	0		
4.19		Longitud total	l ₁ (mm)				
4.20		Longitud hasta la cara de las horquillas (Tablero Estándar)	l ₂ (mm)				
4.20.1		Longitud hasta la cara de las horquillas (Tablero de Desplazamiento Lateral Integrado)	l ₂ (mm)				
4.21		Anchura total (sencillas / anchas / dobles)	b ₁ /b ₂ (mm)				
4.22		Dimensiones de las horquillas ISO 2331	s/e/l (mm)				
4.23		Tablero de horquillas ISO 2328, clase/tipo A, B	III A				
4.24		Anchura del tablero de horquillas (Tablero Estándar) ⁽⁴⁾	b ₃ (mm)				
4.24.1		Anchura del tablero de horquillas (Tablero ISS) ⁽⁴⁾	b ₃ (mm)				
4.31		Altura libre hasta el suelo debajo del mástil, con carga	m ₁ (mm)				
4.32		Altura libre hasta el suelo, centro de batalla	m ₂ (mm)				
4.33		Dimensión de carga b ₁₂ x l ₆ en sentido transversal	1200 x 1000				
4.34		Anchura de pasillo con dimensiones de carga predeterminadas ⁽⁵⁾	Ast (mm)	4293	4322		
4.34.1	Ancho de pasillo con palés 1000 x 1200 en sentido transversal ⁽⁵⁾	Ast (mm)	4493	4522			
4.34.2	Ancho de pasillo con palés 800 x 1200 en sentido transversal ⁽⁵⁾	Ast (mm)	4493	4522			
4.35	Radio de giro	Wa (mm)					
4.36	Radio de giro interno	b ₁₃ (mm)					
4.36.1	Intersección pasillo 90° (Con palé de anchura W = 1200 mm x longitud L = 1000 mm)	(mm)					
4.36.2	Altura del escalón (entre el suelo y el larguero)	(mm)					
4.36.3	Altura escalón (entre escalones intermedios y suelo)	(mm)					
RENDIMIENTO	5.1	Velocidad de desplazamiento, con carga/sin carga	19,9 / 20,5	24,8 / 25,3	19,9 / 20,4	24,8 / 25,3	
	5.1.1	Velocidad de desplazamiento, con carga/sin carga, marcha atrás	19,9 / 20,5		19,9 / 20,4		
	5.2	Velocidad de elevación con carga/sin carga	m/s				
	5.3	Velocidad de descenso con carga/sin carga	m/s				
	5.5	Esfuerzo de tracción en la barra de tracción, con carga/sin carga ⁽⁶⁾	N				
	5.7	Trepabilidad, con carga/sin carga ⁽⁷⁾	%				
	5.9	Tiempo de aceleración, con carga/sin carga	s				
	5.10	Freno de servicio	Hidráulicos				
	MOTOR	7.1	Fabricante / tipo de motor	Kubota WG3800			
		7.2	Potencia del motor de acuerdo con ISO 1585	kW			
7.3		Velocidad nominal	min-1				
7.3.1		Par a 1/min	Nm/min-1				
7.4		Número de cilindros/cilindrada	cm3				
7.5		Consumo de combustible de acuerdo con el ciclo VDI	l/h o kg/h				
7.10		Tensión batería/capacidad nominal ⁽⁸⁾	V/Ah				
OTROS	8.1	Tipo de unidad de tracción	Hidrodinámica				
	10.1	Presión de trabajo para accesorios	bares				
	10.2	Volumen de aceite para accesorios ⁽⁹⁾	l/min				
	10.3	Depósito de aceite hidráulico, capacidad	l				
	10.4	Depósito de combustible, capacidad	l				
	10.7	Nivel de presión sonora en el asiento del conductor ^{(10) (11)}	dB (A)				
	10.7.1	Nivel de potencia sonora durante el ciclo de trabajo ⁽¹²⁾	dB (A)				
	10.7.2	Potencia sonora garantizada 2001/14/CE	dB (A)				
10.8	Acoplamiento de remolcado, tipo DIN	Pasador					

- (1) Parte superior de las horquillas
- (2) Añadir 32 mm con rejilla soporte de carga
- (3) Asiento de suspensión total en posición presionada
- (4) Sin rejilla soporte de carga, con rejilla soporte de carga añadir 32 mm
- (5) La anchura del pasillo de apilado (líneas 4.34 y 4.34.1 y 4.34.2) se basa en el cálculo según la norma VDI tal y como se muestra en la ilustración. La British Industrial Truck Association (bita) (Asociación Británica de Carretillas Industriales) recomienda añadir 100 mm al espacio libre (dimensión a) para conseguir un margen de trabajo adicional en la parte trasera de la carretilla
- (6) A 1,6 km/h

VDI 2198 – ESPECIFICACIONES GENERALES – SERIE VX

		Yale					
		GLP 45S VX5		GLP 45S VX6			
GENERAL	1.1	Fabricante	GLP				
	1.2	Designación del modelo	Kubota 3.8L GLP				
	1.3	Propulsión	Techtronix 1, 1 velocidad				
	1.3.1	Motor	Techtronix 2, 2 velocidades				
	1.3.2	Transmisión	Techtronix 1, 1 velocidad				
	1.3.3	Tipo de freno	Techtronix 2, 2 velocidades				
	1.4	Tipo de operario	Frenos en Baño de Aceite Premium				
	1.5	Capacidad nominal/carga nominal	Sentado				
	1.6	Distancia del centro de carga	4,5				
PESO	1.6	Distancia del centro de carga	Q (t)				
	1.8	Distancia de carga, centro del árbol propulsor a la horquilla	c (mm)		500	600	
	1.8.1	Distancia de carga, centro del árbol propulsor a la horquilla (Tablero ISS)	x (mm)		522,6	590,6	
	1.9	Batalla	y (mm)		555	608	
	2.1	Peso de servicio	kg		1830	2100	
	2.2	Carga por eje con carga, delantero/trasero	kg		6826	7027	
	2.3	Carga por eje sin carga, delantero/trasero	kg		10 114/1212	10 244/1283	
	3.1	Neumáticos, delanteros/traseros	Ruedas superelásticas				
	3.2	Tamaño de las ruedas, delanteras	250x15		300x15		
RUEDAS	3.3	Tamaño de las ruedas, traseras	7,00x12		28x9-15		
	3.5	Número de ruedas, delanteras/traseras (X = conducidas)	2x / 2				
	3.6	Banda de rodadura, delantera	b ₁₀ (mm)		1152	1150	
	3.7	Banda de rodadura, trasera	b ₁₁ (mm)		1136	1162	
	DIMENSIONES	4.1	Inclinación del mástil/tablero de horquillas hacia delante/hacia atrás	α / β (°)			
		4.2	Altura, mástil descendido	h ₁ (mm)		2171	2215
		4.3	Elevación libre ⁽⁹⁾	h ₂ (mm)		100	
		4.4	Elevación ⁽¹⁰⁾	h ₃ (mm)		3000	2740
		4.5	Altura, mástil extendido ⁽¹⁰⁾	h ₄ (mm)		3815	3730
4.7		Altura del tejadillo protector (cabina)	h ₈ (mm)		2258	2300	
4.8		Altura asiento/altura plataforma ⁽⁹⁾	h ₇ (mm)		1279	1321	
4.12		Altura acoplamiento	h ₁₀ (mm)		0		
4.19		Longitud total	l ₁ (mm)		4266	4457	
4.20		Longitud hasta la cara de las horquillas (Tablero Estándar)	l ₂ (mm)		3066	3257	
4.20.1		Longitud hasta la cara de las horquillas (Tablero de Desplazamiento Lateral Integrado)	l ₂ (mm)		3083	3274	
4.21		Anchura total (sencillas / anchas / dobles)	b ₁ /b ₂ (mm)		1402 / 1485 / 1773		
4.22		Dimensiones de las horquillas ISO 2331	s/e/l (mm)				
4.23		Tablero de horquillas ISO 2328, clase/tipo A, B	III A		IV A		
4.24		Anchura del tablero de horquillas (Tablero Estándar) ⁽¹⁰⁾	b ₃ (mm)				
4.24.1		Anchura del tablero de horquillas (Tablero ISS) ⁽¹⁰⁾	b ₃ (mm)		1219	1372	
4.31		Altura libre hasta el suelo debajo del mástil, con carga	m ₁ (mm)		151	194	
4.32		Altura libre hasta el suelo, centro de batalla	m ₂ (mm)		194	237	
4.33		Dimensión de carga b ₁₂ x l ₄ en sentido transversal	b ₁₂ x l ₄ (mm)				
4.34		Anchura de pasillo con dimensiones de carga predeterminadas ⁽¹⁰⁾	Ast (mm)		4342	4628	
4.34.1	Ancho de pasillo con palés 1000 x 1200 en sentido transversal ⁽¹⁰⁾	Ast (mm)		4542	4828		
4.34.2	Ancho de pasillo con palés 800 x 1200 en sentido transversal ⁽¹⁰⁾	Ast (mm)		4542	4828		
4.35	Radio de giro	Wa (mm)		2619	2837		
4.36	Radio de giro interno	b ₁₃ (mm)		751	800		
4.36.1	Intersección pasillo 90° (Con palé de anchura W = 1200 mm x longitud L = 1000 mm)	(mm)		2332	2447		
4.36.2	Altura del escalón (entre el suelo y el larguero)	(mm)					
4.36.3	Altura escalón (entre escalones intermedios y suelo)	(mm)					
RENDIMIENTO	5.1	Velocidad de desplazamiento, con carga/sin carga	19,8 / 20,4		24,4 / 25,3		
	5.1.1	Velocidad de desplazamiento, con carga/sin carga, marcha atrás	19,8 / 20,4		18,7 / 19,2		
	5.2	Velocidad de elevación con carga/sin carga	m/s				
	5.3	Velocidad de descenso con carga/sin carga	0,45 / 0,46				
	5.5	Esfuerzo de tracción en la barra de tracción, con carga/sin carga ⁽¹⁰⁾	0,51 / 0,42				
	5.7	Trepabilidad, con carga/sin carga ⁽¹¹⁾	N		25 421/16 781		
	5.9	Tiempo de aceleración, con carga/sin carga	25 421/16 781		30 481/16 781		
	5.10	Freno de servicio	29 632/18 782		35 405/18 782		
	7.1	Fabricante / tipo de motor	Hidráulicos				
	MOTOR	7.2	Potencia del motor de acuerdo con ISO 1585	kW		Kubota WG3800	
7.3		Velocidad nominal	min-1				
7.3.1		Par a 1/min	Nm/min-1				
7.4		Número de cilindros/cilindrada	cm3				
7.5		Consumo de combustible de acuerdo con el ciclo VDI	l/h o kg/h		4,6		
7.10		Tensión batería/capacidad nominal ⁽⁸⁾	V/Ah		12 / 105		
OTROS		8.1	Tipo de unidad de tracción	Hidrodinámica			
	10.1	Presión de trabajo para accesorios	bares				
	10.2	Volumen de aceite para accesorios ⁽⁹⁾	l/min				
	10.3	Depósito de aceite hidráulico, capacidad	l		51		
	10.4	Depósito de combustible, capacidad	l				
	10.7	Nivel de presión sonora en el asiento del conductor ^{(10) (11)}	dB (A)				
	10.7.1	Nivel de potencia sonora durante el ciclo de trabajo ⁽¹²⁾	dB (A)				
	10.7.2	Potencia sonora garantizada 2001/14/CE	dB (A)				
	10.8	Acoplamiento de remolcado, tipo DIN	Pasador				

(7) A 4,8 km/h. Los datos de trepabilidad se proporcionan para comparar las prestaciones de tracción pero no se pretende refrendar con ellos que el vehículo pueda funcionar en las rampas indicadas. Siga las instrucciones del manual de usuario en relación con el trabajo en terrenos en pendiente

(8) Los valores de capacidad nominal de la batería en amperios hora (Ah) son estimados

(9) Variable

(10) Con y sin cabina

(11) LPAZ, medido de acuerdo con los ciclos de prueba y basado en los valores de ponderación contenidos en la Norma EN12053

(12) LWAZ, medido de acuerdo con los ciclos de prueba y basado en los valores de ponderación contenidos en la Norma EN12053

Todos los valores son valores nominales y están sujetos a tolerancias.

VDI 2198 – ESPECIFICACIONES GENERALES – SERIE VX

		Yale				
		GLP 50S VX5		GLP 50 VX6		
GENERAL	1.1	Fabricante	GLP			
	1.2	Designación del modelo	Kubota 3.8L GLP			
	1.3	Propulsión	Techtronix 1, 2 velocidades			
	1.3.1	Motor	Techtronix 1, 1 velocidad			
	1.3.2	Transmisión	Techtronix 2, 2 velocidades			
	1.3.3	Tipo de freno	Frenos en Baño de Aceite Premium			
	1.4	Tipo de operario	Sentado			
	1.5	Capacidad nominal/carga nominal	5,0			
	1.6	Distancia del centro de carga	500		600	
1.8	Distancia de carga, centro del árbol propulsor a la horquilla	590,6				
1.8.1	Distancia de carga, centro del árbol propulsor a la horquilla (Tablero ISS)	608				
1.9	Batalla	2100				
PESO	2.1	Peso de servicio	7027		7520	
	2.2	Carga por eje con carga, delantero/trasero	10 789/1237		11 041/1478	
	2.3	Carga por eje sin carga, delantero/trasero	3192/3835		3206/4314	
RUEDAS	3.1	Neumáticos, delanteros/traseros	Ruedas superelásticas			
	3.2	Tamaño de las ruedas, delanteras	300x15			
	3.3	Tamaño de las ruedas, traseras	28x9-15			
	3.5	Número de ruedas, delanteras/traseras (X = conducidas)	2x / 2			
	3.6	Banda de rodadura, delantera	b10 (mm) 1150			
	3.7	Banda de rodadura, trasera	b11 (mm) 1162			
	DIMENSIONES	4.1	Inclinación del mástil/tablero de horquillas hacia delante/hacia atrás	α / β (°) 6 / 10		
4.2		Altura, mástil descendido	h1 (mm) 2215			
4.3		Elevación libre ⁽¹⁾	h2 (mm) 100			
4.4		Elevación ⁽¹⁾	h3 (mm) 2740			
4.5		Altura, mástil extendido ⁽²⁾	h4 (mm) 3730			
4.7		Altura del tejadillo protector (cabina)	h6 (mm) 2300			
4.8		Altura asiento/altura plataforma ⁽³⁾	h7 (mm) 1321			
4.12		Altura acoplamiento	h10 (mm) 0			
4.19		Longitud total	l1 (mm) 4500			
4.20		Longitud hasta la cara de las horquillas (Tablero Estándar)	l2 (mm) 3300			
4.20.1		Longitud hasta la cara de las horquillas (Tablero de Desplazamiento Lateral Integrado)	l2 (mm) 3317			
4.21		Anchura total (sencillas / anchas / dobles)	b1/b2 (mm) 1450 / 1575 / 1875			
4.22		Dimensiones de las horquillas ISO 2331	s/e/l (mm) 60 / 150 / 1200			
4.23		Tablero de horquillas ISO 2328, clase/tipo A, B	IVA			
4.24		Anchura del tablero de horquillas (Tablero Estándar) ⁽⁴⁾	b3 (mm) 0			
4.24.1		Anchura del tablero de horquillas (Tablero ISS) ⁽⁴⁾	b3 (mm) 1372			
4.31		Altura libre hasta el suelo debajo del mástil, con carga	m1 (mm) 194			
4.32		Altura libre hasta el suelo, centro de batalla	m2 (mm) 237			
4.33		Dimensión de carga b12 x l4 en sentido transversal	b12 x l4 (mm) 1200 x 1000			
4.34		Anchura de pasillo con dimensiones de carga predeterminadas ⁽⁵⁾	Ast (mm) 4668			
4.34.1	Ancho de pasillo con palés 1000 x 1200 en sentido transversal ⁽⁵⁾	Ast (mm) 4868				
4.34.2	Ancho de pasillo con palés 800 x 1200 en sentido transversal ⁽⁵⁾	Ast (mm) 4868				
4.35	Radio de giro	Wa (mm) 2877				
4.36	Radio de giro interno	b13 (mm) 800				
4.36.1	Intersección pasillo 90° (Con palé de anchura W = 1200 mm x longitud L = 1000 mm)	(mm) 2469				
4.36.2	Altura del escalón (entre el suelo y el larguero)	(mm) 441				
4.36.3	Altura escalón (entre escalones intermedios y suelo)	(mm) 360				
RENDIMIENTO	5.1	Velocidad de desplazamiento, con carga/sin carga	18,7 / 19,2		23,2 / 23,9	
	5.1.1	Velocidad de desplazamiento, con carga/sin carga, marcha atrás	18,7 / 19,2			
	5.2	Velocidad de elevación con carga/sin carga	0,45 / 0,46			
	5.3	Velocidad de descenso con carga/sin carga	0,51 / 0,42			
	5.5	Esfuerzo de tracción en la barra de tracción, con carga/sin carga ⁽⁶⁾	29 575/18 399		35 348/18 399	
	5.7	Trepabilidad, con carga/sin carga ⁽⁷⁾	25,2/26,5		25,2/26,5	
	5.9	Tiempo de aceleración, con carga/sin carga	5,3/4,4		5,3/4,4	
5.10	Freno de servicio	5,3/4,5				
MOTOR	7.1	Fabricante / tipo de motor	Hidráulicos Kubota WG3800			
	7.2	Potencia del motor de acuerdo con ISO 1585	kW 64			
	7.3	Velocidad nominal	min-1 2200			
	7.3.1	Par a 1/min	Nm/min-1 300 / 1200			
	7.4	Número de cilindros/cilindrada	cm3 4 / 3769			
	7.5	Consumo de combustible de acuerdo con el ciclo VDI	5,0		5,1	
	7.10	Tensión batería/capacidad nominal ⁽⁸⁾	V/Ah 12 / 105			
OTROS	8.1	Tipo de unidad de tracción	Hidrodinámica			
	10.1	Presión de trabajo para accesorios	bares 155			
	10.2	Volumen de aceite para accesorios ⁽⁹⁾	l/min 83,3			
	10.3	Depósito de aceite hidráulico, capacidad	l 67,8			
	10.4	Depósito de combustible, capacidad	l 38,6			
	10.7	Nivel de presión sonora en el asiento del conductor ^{(10) (11)}	dB (A) 79			
	10.7.1	Nivel de potencia sonora durante el ciclo de trabajo ⁽¹²⁾	dB (A) 99			
	10.7.2	Potencia sonora garantizada 2001/14/CE	dB (A) 103			
10.8	Acoplamiento de remolcado, tipo DIN	Pasador				

(1) Parte superior de las horquillas

(2) Añadir 32 mm con rejilla soporte de carga

(3) Asiento de suspensión total en posición presionada

(4) Sin rejilla soporte de carga, con rejilla soporte de carga añadir 32 mm

(5) La anchura del pasillo de apilado (líneas 4.34 y 4.34.1 y 4.34.2) se basa en el cálculo según la norma VDI tal y como se muestra en la ilustración. La British Industrial Truck Association (bita) (Asociación Británica de Carretillas Industriales) recomienda añadir 100 mm al espacio libre (dimensión a) para conseguir un margen de trabajo adicional en la parte trasera de la carretilla

(6) A 1.6 km/h

VDI 2198 – ESPECIFICACIONES GENERALES – SERIE VX

GENERAL	1.1	Fabricante		Yale		
	1.2	Designación del modelo		GLP 55 VX6		
	1.3	Propulsión		GLP		
	1.3.1	Motor		Kubota 3.8L GLP		
	1.3.2	Transmisión		Techtronix 1, 1 velocidad	Techtronix 2, 2 velocidades	
	1.3.3	Tipo de freno		Frenos en Baño de Aceite Premium		
	1.4	Tipo de operario		Sentado		
	1.5	Capacidad nominal/carga nominal	Q (t)	5.5		
	1.6	Distancia del centro de carga	c (mm)	600		
	1.8	Distancia de carga, centro del árbol propulsor a la horquilla	x (mm)	590,6		
1.8.1	Distancia de carga, centro del árbol propulsor a la horquilla (Tablero ISS)	x (mm)	608			
1.9	Batalla	y (mm)	2100			
PESO	2.1	Peso de servicio	kg	7811		
	2.2	Carga por eje con carga, delantero/trasero	kg	11 754/1558		
	2.3	Carga por eje sin carga, delantero/trasero	kg	3134/4677		
RUEDAS	3.1	Neumáticos, delanteros/traseros		Ruedas superelásticas		
	3.2	Tamaño de las ruedas, delanteras		300x15		
	3.3	Tamaño de las ruedas, traseras		28x9-15		
	3.5	Número de ruedas, delanteras/traseras (X = conducidas)		2x / 2		
	3.6	Banda de rodadura, delantera	b ₁₀ (mm)	1150		
	3.7	Banda de rodadura, trasera	b ₁₁ (mm)	1162		
	DIMENSIONES	4.1	Inclinación del mástil/tablero de horquillas hacia delante/hacia atrás	α / β (°)	6 / 10	
4.2		Altura, mástil descendido	h ₁ (mm)	2215		
4.3		Elevación libre ⁽⁹⁾	h ₂ (mm)	100		
4.4		Elevación ⁽⁹⁾	h ₃ (mm)	2740		
4.5		Altura, mástil extendido ⁽⁹⁾	h ₄ (mm)	3730		
4.7		Altura del tejadillo protector (cabina)	h ₆ (mm)	2300		
4.8		Altura asiento/altura plataforma ⁽⁹⁾	h ₇ (mm)	1321		
4.12		Altura acoplamiento	h ₁₀ (mm)	0		
4.19		Longitud total	l ₁ (mm)	4541		
4.20		Longitud hasta la cara de las horquillas (Tablero Estándar)	l ₂ (mm)	3341		
4.20.1		Longitud hasta la cara de las horquillas (Tablero de Desplazamiento Lateral Integrado)	l ₂ (mm)	3358		
4.21		Anchura total (sencillas / anchas / dobles)	b ₁ /b ₂ (mm)	1450 / 1575 / 1875		
4.22		Dimensiones de las horquillas ISO 2331	s/e/l (mm)	60 / 150 / 1200		
4.23		Tablero de horquillas ISO 2328, clase/tipo A, B		IVA		
4.24		Anchura del tablero de horquillas (Tablero Estándar) ⁽¹⁰⁾	b ₃ (mm)	0		
4.24.1		Anchura del tablero de horquillas (Tablero ISS) ⁽¹⁰⁾	b ₃ (mm)	1372		
4.31		Altura libre hasta el suelo debajo del mástil, con carga	m ₁ (mm)	194		
4.32		Altura libre hasta el suelo, centro de batalla	m ₂ (mm)	237		
4.33		Dimensión de carga b ₁₂ x l ₄ en sentido transversal	b ₁₂ x l ₄ (mm)	1200 x 1000		
4.34		Anchura de pasillo con dimensiones de carga predeterminadas ⁽⁹⁾	Ast (mm)	4706		
4.34.1	Ancho de pasillo con palés 1000 x 1200 en sentido transversal ⁽⁹⁾	Ast (mm)	4906			
4.34.2	Ancho de pasillo con palés 800 x 1200 en sentido transversal ⁽⁹⁾	Ast (mm)	4906			
4.35	Radio de giro	W _a (mm)	2915			
4.36	Radio de giro interno	b ₁₃ (mm)	800			
4.36.1	Intersección pasillo 90° (Con palé de anchura W = 1200 mm x longitud L = 1000 mm)	(mm)	2490			
4.36.2	Altura del escalón (entre el suelo y el larguero)	(mm)	441			
4.36.3	Altura escalón (entre escalones intermedios y suelo)	(mm)	360			
RENDIMIENTO	5.1	Velocidad de desplazamiento, con carga/sin carga	km/h	18,6 / 19,2	23 / 23,9	
	5.1.1	Velocidad de desplazamiento, con carga/sin carga, marcha atrás	km/h	18,6 / 19,2		
	5.2	Velocidad de elevación con carga/sin carga	m/s	0,45 / 0,46		
	5.3	Velocidad de descenso con carga/sin carga	m/s	0,51 / 0,42		
	5.5	Esfuerzo de tracción en la barra de tracción, con carga/sin carga ⁽¹¹⁾	N	29 419/17 976	35 192/17 976	
	5.7	Trepabilidad, con carga/sin carga ⁽¹²⁾	%	23,5/24,8	28,5/24,8	
	5.9	Tiempo de aceleración, con carga/sin carga	s	5,4/4,4		
	5.10	Freno de servicio		Hidráulicos		
	MOTOR	7.1	Fabricante / tipo de motor		Kubota WG3800	
		7.2	Potencia del motor de acuerdo con ISO 1585	kW	64	
7.3		Velocidad nominal	min-1	2200		
7.3.1		Par a 1/min	Nm/min-1	300 / 1200		
7.4		Número de cilindros/cilindrada	cm3	4 / 3769		
7.5		Consumo de combustible de acuerdo con el ciclo VDI	l/h o kg/h	5,2	5,3	
7.10		Tensión batería/capacidad nominal ⁽⁸⁾	V/Ah	12 / 105		
OTROS	8.1	Tipo de unidad de tracción		Hidrodinámica		
	10.1	Presión de trabajo para accesorios	bares	155		
	10.2	Volumen de aceite para accesorios ⁽⁹⁾	l/min	83,3		
	10.3	Depósito de aceite hidráulico, capacidad	l	67,8		
	10.4	Depósito de combustible, capacidad	l	38,6		
	10.7	Nivel de presión sonora en el asiento del conductor ⁽¹⁰⁾⁽¹¹⁾	dB (A)	79		
	10.7.1	Nivel de potencia sonora durante el ciclo de trabajo ⁽¹²⁾	dB (A)	99		
	10.7.2	Potencia sonora garantizada 2001/14/CE	dB (A)	103		
	10.8	Acoplamiento de remolcado, tipo DIN		Pasador		

(7) A 4,8 km/h. Los datos de trepabilidad se proporcionan para comparar las prestaciones de tracción pero no se pretende refrendar con ellos que el vehículo pueda funcionar en las rampas indicadas. Siga las instrucciones del manual de usuario en relación con el trabajo en terrenos en pendiente.

(8) Los valores de capacidad nominal de la batería en amperios hora (Ah) son estimados

(9) Variable

Todos los valores son valores nominales y están sujetos a tolerancias.

(10) Con y sin cabina

(11) LPAZ, medido de acuerdo con los ciclos de prueba y basado en los valores de ponderación contenidos en la Norma EN12053

(12) LWAZ, medido de acuerdo con los ciclos de prueba y basado en los valores de ponderación contenidos en la Norma EN12053

VDI 2198 – ESPECIFICACIONES GENERALES – SERIE VX

GENERAL	Código	Descripción	Yale				
			GDP 40 VX5		GDP 40 VX6		
	1.1	Fabricante	Yale				
	1.2	Designación del modelo	GDP 40 VX5 GDP 40 VX6				
	1.3	Propulsión	Diésel				
	1.3.1	Motor	Kubota 3.8L DSL				
	1.3.2	Transmisión	Techtronix 1, 1 velocidad	Techtronix 2, 2 velocidades	Techtronix 1, 1 velocidad	Techtronix 2, 2 velocidades	
	1.3.3	Tipo de freno	Frenos en Baño de Aceite Premium				
	1.4	Tipo de operario	Sentado				
	1.5	Capacidad nominal/carga nominal	Q (t) 4,0				
	1.6	Distancia del centro de carga	c (mm) 500		600		
	1.8	Distancia de carga, centro del árbol propulsor a la horquilla	x (mm) 522,6				
	1.8.1	Distancia de carga, centro del árbol propulsor a la horquilla (Tablero ISS)	x (mm) 555				
	1.9	Batalla	y (mm) 1830				
PESO	2.1	Peso de servicio	kg 6264		6470		
	2.2	Carga por eje con carga, delantero/trasero	kg 8969/1295		9133/1337		
	2.3	Carga por eje sin carga, delantero/trasero	kg 2733/3531		2678/3792		
RUEDAS	3.1	Neumáticos, delanteros/traseros	Ruedas superelásticas				
	3.2	Tamaño de las ruedas, delanteras	250x15				
	3.3	Tamaño de las ruedas, traseras	7,00x12				
	3.5	Número de ruedas, delanteras/traseras (X = conducidas)	2x / 2				
	3.6	Banda de rodadura, delantera	b ₁₀ (mm) 1152				
	3.7	Banda de rodadura, trasera	b ₁₁ (mm) 1136				
	DIMENSIONES	4.1	Inclinación del mástil/tablero de horquillas hacia delante/hacia atrás	α / β (°) 6 / 10			
4.2		Altura, mástil descendido	h ₁ (mm) 2171				
4.3		Elevación libre ⁽¹⁾	h ₂ (mm) 100				
4.4		Elevación ⁽²⁾	h ₃ (mm) 3000				
4.5		Altura, mástil extendido ⁽³⁾	h ₄ (mm) 3815				
4.7		Altura del tejadillo protector (cabina)	h ₆ (mm) 2258				
4.8		Altura asiento/altura plataforma ⁽³⁾	h ₇ (mm) 1279				
4.12		Altura acoplamiento	h ₁₀ (mm) 429		0		
4.19		Longitud total	l ₁ (mm) 3946		3977		
4.20		Longitud hasta la cara de las horquillas (Tablero Estándar)	l ₂ (mm) 2946		2977		
4.20.1		Longitud hasta la cara de las horquillas (Tablero de Desplazamiento Lateral Integrado)	l ₂ (mm) 2978		3009		
4.21		Anchura total (sencillos / anchas / dobles)	b ₁ /b ₂ (mm) 1402 / 1485 / 1773				
4.22		Dimensiones de las horquillas ISO 2331	s/e/l (mm) 50 / 120 / 1000		50 / 120 / 1200		
4.23		Tablero de horquillas ISO 2328, clase/tipo A, B	III A				
4.24		Anchura del tablero de horquillas (Tablero Estándar) ⁽⁴⁾	b ₃ (mm) 1219		0		
4.24.1		Anchura del tablero de horquillas (Tablero ISS) ⁽⁴⁾	b ₃ (mm) 1219				
4.31		Altura libre hasta el suelo debajo del mástil, con carga	m ₁ (mm) 151				
4.32		Altura libre hasta el suelo, centro de batalla	m ₂ (mm) 194				
4.33		Dimensión de carga b ₁₂ x l ₆ en sentido transversal	b ₁₂ x l ₆ (mm) 1200 x 1000				
4.34		Anchura de pasillo con dimensiones de carga predeterminadas ⁽⁵⁾	Ast (mm) 4293		4322		
4.34.1		Ancho de pasillo con palés 1000 x 1200 en sentido transversal ⁽⁶⁾	Ast (mm) 4493		4522		
4.34.2	Ancho de pasillo con palés 800 x 1200 en sentido transversal ⁽⁶⁾	Ast (mm) 4493		4522			
4.35	Radio de giro	Wa (mm) 2570 2599					
4.36	Radio de giro interno	b ₁₃ (mm) 751					
4.36.1	Intersección pasillo 90° (Con palé de anchura W = 1200 mm x longitud L = 1000 mm)	(mm) 2298		2314			
4.36.2	Altura del escalón (entre el suelo y el larguero)	(mm) 441					
4.36.3	Altura escalón (entre escalones intermedios y suelo)	(mm) 360					
RENDIMIENTO	5.1	Velocidad de desplazamiento, con carga/sin carga	km/h 19,9 / 20,5		24,9 / 25,4 19,9 / 20,5 24,9 / 25,3		
	5.1.1	Velocidad de desplazamiento, con carga/sin carga, marcha atrás	km/h 19,9 / 20,5				
	5.2	Velocidad de elevación con carga/sin carga	m/s 0,62 / 0,63				
	5.3	Velocidad de descenso con carga/sin carga	m/s 0,55 / 0,47				
	5.5	Esfuerzo de tracción en la barra de tracción, con carga/sin carga ⁽⁴⁾	N 25 676/15 616		30 744/15 616 25 636/15 292 30 704/15 292		
	5.7	Trepabilidad, con carga/sin carga ⁽⁷⁾	% 26,9/27,2		32,8/27,2 26,3/25,7 32/25,7		
	5.9	Tiempo de aceleración, con carga/sin carga	s 5/4,2		5,2/4,3 5,1/4,2 5,2/4,4		
	5.10	Freno de servicio	Hidráulicos				
	MOTOR	7.1	Fabricante / tipo de motor	Kubota V3800 E4			
		7.2	Potencia del motor de acuerdo con ISO 1585	kW 55			
7.3		Velocidad nominal	min-1 2200				
7.3.1		Par a 1/min	Nm/min-1 308 / 1400				
7.4		Número de cilindros/cilindrada	cm3 4 / 3769				
7.5		Consumo de combustible de acuerdo con el ciclo VDI	l/h o kg/h 4,5		4,50 4,60 4,70		
7.10		Tensión batería/capacidad nominal ⁽⁸⁾	V/Ah 12 / 105				
OTROS	8.1	Tipo de unidad de tracción	Hidrodinámica				
	10.1	Presión de trabajo para accesorios	bares 155				
	10.2	Volumen de aceite para accesorios ⁽⁹⁾	l/min 83,3				
	10.3	Depósito de aceite hidráulico, capacidad	l 51				
	10.4	Depósito de combustible, capacidad	l 79				
	10.7	Nivel de presión sonora en el asiento del conductor ⁽¹⁰⁾⁽¹¹⁾	dB (A) 79				
	10.7.1	Nivel de potencia sonora durante el ciclo de trabajo ⁽¹²⁾	dB (A) 99				
	10.7.2	Potencia sonora garantizada 2001/14/CE	dB (A) 103				
	10.8	Acoplamiento de remolcado, tipo DIN	Pasador				

(1) Parte superior de las horquillas

(2) Añadir 32 mm con rejilla soporte de carga

(3) Asiento de suspensión total en posición presionada

(4) Sin rejilla soporte de carga, con rejilla soporte de carga añadir 32 mm

(5) La anchura del pasillo de apilado (líneas 4.34 y 4.34.1 y 4.34.2) se basa en el cálculo según la norma VDI tal y como se muestra en la ilustración. La British Industrial Truck Association (bita) (Asociación Británica de Carretillas Industriales) recomienda añadir 100 mm al espacio libre (dimensión a) para conseguir un margen de trabajo adicional en la parte trasera de la carretilla

(6) A 1,6 km/h

VDI 2198 – ESPECIFICACIONES GENERALES – SERIE VX

GENERAL	Código	Descripción	Yale										
			GDP 45S VX5		GDP 45S VX6								
1.1		Fabricante	Yale										
1.2		Designación del modelo	Diésel										
1.3		Propulsión	Kubota 3.8L DSL										
1.3.1		Motor	Frenos en Baño de Aceite Premium										
1.3.2		Transmisión	Techtronix 1, 1 velocidad	Techtronix 2, 2 velocidades	Techtronix 1, 1 velocidad	Techtronix 2, 2 velocidades							
1.3.3		Tipo de freno	Sentado										
1.4		Tipo de operario	Sentado										
1.5		Capacidad nominal/carga nominal	4,5										
1.6		Distancia del centro de carga	500			600							
1.8		Distancia de carga, centro del árbol propulsor a la horquilla	590,6										
1.8.1		Distancia de carga, centro del árbol propulsor a la horquilla (Tablero ISS)	608										
1.9		Batalla	1830			2100							
PESO	Código	Descripción	Ruedas superelásticas										
			250x15										
			7,00x12										
2.1		Peso de servicio	6826		7027								
2.2		Carga por eje con carga, delantero/trasero	10 114/1212		10 244/1283								
2.3		Carga por eje sin carga, delantero/trasero	2931/3895		3195/3835								
RUEDAS	Código	Descripción	2x / 2										
			b10 (mm)	1152		1150							
			b11 (mm)	1136		1162							
			4.1		Inclinación del mástil/tablero de horquillas hacia delante/hacia atrás	6 / 10							
			4.2		Altura, mástil descendido	2215							
			4.3		Elevación libre ⁽⁷⁾	100							
			4.4		Elevación ⁽⁸⁾	2740							
4.5		Altura, mástil extendido ⁽⁹⁾	3730										
4.7		Altura del tejadillo protector (cabina)	2258			2300							
4.8		Altura asiento/altura plataforma ⁽⁹⁾	1279			1321							
4.12		Altura acoplamiento	0										
4.19		Longitud total	4266		4457								
4.20		Longitud hasta la cara de las horquillas (Tablero Estándar)	3066		3257								
4.20.1		Longitud hasta la cara de las horquillas (Tablero de Desplazamiento Lateral Integrado)	3083		3274								
4.21		Anchura total (sencillas / anchas / dobles)	1402 / 1485 / 1773		1450 / 1575 / 1875								
4.22		Dimensiones de las horquillas ISO 2331	60 / 150 / 1200										
4.23		Tablero de horquillas ISO 2328, clase/tipo A, B	IVA										
4.24		Anchura del tablero de horquillas (Tablero Estándar) ⁽¹⁰⁾	0										
4.24.1		Anchura del tablero de horquillas (Tablero ISS) ⁽¹⁰⁾	1219		1372								
4.31		Altura libre hasta el suelo debajo del mástil, con carga	151		194								
4.32		Altura libre hasta el suelo, centro de batalla	194		237								
4.33		Dimensión de carga b12 x l4 en sentido transversal	1200 x 1000										
4.34		Anchura de pasillo con dimensiones de carga predeterminadas ⁽⁹⁾	4342			4628							
4.34.1		Ancho de pasillo con palés 1000 x 1200 en sentido transversal ⁽⁹⁾	4542		4828								
4.34.2		Ancho de pasillo con palés 800 x 1200 en sentido transversal ⁽⁹⁾	4542		4828								
4.35		Radio de giro	2619		2837								
4.36		Radio de giro interno	751		800								
4.36.1		Intersección pasillo 90° (Con palé de anchura W = 1200 mm x longitud L = 1000 mm)	2332		2447								
4.36.2		Altura del escalón (entre el suelo y el larguero)	441										
4.36.3		Altura escalón (entre escalones intermedios y suelo)	360										
RENDIMIENTO	Código	Descripción	19,8 / 20,4		24,6 / 25,3		18,7 / 19,2		23,2 / 23,9				
			19,8 / 20,4				0,45 / 0,46						
			0,51 / 0,42				25 468/16 781		30 536/16 781		27 516/18 782		
			24,3/26,7		29,5/26,7		24/28,3		29,1/28,3				
			5,3/4,3		5,3/4,5		5,4/4,5		5,5/4,7				
			MOTOR	Código	Descripción	Hidráulicos							
						Kubota V3800 E4							
						55							
						2200							
						308 / 1400							
4 / 3769													
4,9		5,1				5,1		5,3					
12 / 105													
OTROS	Código	Descripción	Hidrodinámica										
			155										
			83,3										
			51		79		67,8		100,3				
			79										
			99										
			103										
			Pasador										

(7) A 4,8 km/h. Los datos de trepabilidad se proporcionan para comparar las prestaciones de tracción pero no se pretende refrendar con ellos que el vehículo pueda funcionar en las rampas indicadas. Siga las instrucciones del manual de usuario en relación con el trabajo en terrenos en pendiente

(8) Los valores de capacidad nominal de la batería en amperios hora (Ah) son estimados

(9) Variable

(10) Con y sin cabina

(11) LPAZ, medido de acuerdo con los ciclos de prueba y basado en los valores de ponderación contenidos en la Norma EN12053

(12) LWAZ, medido de acuerdo con los ciclos de prueba y basado en los valores de ponderación contenidos en la Norma EN12053

Todos los valores son valores nominales y están sujetos a tolerancias.

VDI 2198 – ESPECIFICACIONES GENERALES – SERIE VX

		Yale					
		GDP 50S VX5		GDP 50 VX6			
GENERAL	1.1	Fabricante	Yale				
	1.2	Designación del modelo	Dielésel				
	1.3	Propulsión	Kubota 3.8L DSL				
	1.3.1	Motor	Techtronix 1, 1 velocidad Techtronix 2, 2 velocidades Techtronix 1, 1 velocidad Techtronix 2, 2 velocidades				
	1.3.2	Transmisión	Frenos en Baño de Aceite Premium				
	1.3.3	Tipo de freno	Sentado				
	1.4	Tipo de operario	500 5,0 600				
	1.5	Capacidad nominal/carga nominal	Q (t)				
	1.6	Distancia del centro de carga	c (mm)				
	1.8	Distancia de carga, centro del árbol propulsor a la horquilla	x (mm)				
1.8.1	Distancia de carga, centro del árbol propulsor a la horquilla (Tablero ISS)	x (mm)					
1.9	Batalla	y (mm)					
PESO	2.1	Peso de servicio	7027		7520		
	2.2	Carga por eje con carga, delantero/trasero	10 789/1237		11 041/1478		
	2.3	Carga por eje sin carga, delantero/trasero	3192/3835		3206/4314		
RUEDAS	3.1	Neumáticos, delanteros/traseros	Ruedas superelásticas				
	3.2	Tamaño de las ruedas, delanteras	300x15				
	3.3	Tamaño de las ruedas, traseras	28x9-15				
	3.5	Número de ruedas, delanteras/traseras (X = conducidas)	2x / 2				
	3.6	Banda de rodadura, delantera	b ₁₀ (mm)				
	3.7	Banda de rodadura, trasera	b ₁₁ (mm)				
	DIMENSIONES	4.1	Inclinación del mástil/tablero de horquillas hacia delante/hacia atrás	α / β (°)			
4.2		Altura, mástil descendido	h ₁ (mm)				
4.3		Elevación libre ⁽¹⁾	h ₂ (mm)				
4.4		Elevación ⁽¹⁾	h ₃ (mm)				
4.5		Altura, mástil extendido ⁽²⁾	h ₄ (mm)				
4.7		Altura del tejadillo protector (cabina)	h ₆ (mm)				
4.8		Altura asiento/altura plataforma ⁽³⁾	h ₇ (mm)				
4.12		Altura acoplamiento	h ₁₆ (mm)				
4.19		Longitud total	l ₁ (mm)				
4.20		Longitud hasta la cara de las horquillas (Tablero Estándar)	l ₂ (mm)				
4.20.1		Longitud hasta la cara de las horquillas (Tablero de Desplazamiento Lateral Integrado)	l ₂ (mm)				
4.21		Anchura total (sencillos / anchas / dobles)	b ₁ /b ₂ (mm)				
4.22		Dimensiones de las horquillas ISO 2331	s/e/l (mm)				
4.23		Tablero de horquillas ISO 2328, clase/tipo A, B	IVA				
4.24		Anchura del tablero de horquillas (Tablero Estándar) ⁽⁴⁾	b ₃ (mm)				
4.24.1		Anchura del tablero de horquillas (Tablero ISS) ⁽⁴⁾	b ₃ (mm)				
4.31		Altura libre hasta el suelo debajo del mástil, con carga	m ₁ (mm)				
4.32		Altura libre hasta el suelo, centro de batalla	m ₂ (mm)				
4.33		Dimensión de carga b ₁₂ x l ₆ en sentido transversal	b ₁₂ x l ₆ (mm)				
4.34		Anchura de pasillo con dimensiones de carga predeterminadas ⁽⁵⁾	Ast (mm)				
4.34.1	Ancho de pasillo con palés 1000 x 1200 en sentido transversal ⁽⁵⁾	Ast (mm)					
4.34.2	Ancho de pasillo con palés 800 x 1200 en sentido transversal ⁽⁵⁾	Ast (mm)					
4.35	Radio de giro	W _a (mm)					
4.36	Radio de giro interno	b ₁₃ (mm)					
4.36.1	Intersección pasillo 90° (Con palé de anchura W = 1200 mm x longitud L = 1000 mm)	(mm)					
4.36.2	Altura del escalón (entre el suelo y el larguero)	(mm)					
4.36.3	Altura escalón (entre escalones intermedios y suelo)	(mm)					
RENDIMIENTO	5.1	Velocidad de desplazamiento, con carga/sin carga	18,7 / 19,2		23,2 / 23,9		
	5.1.1	Velocidad de desplazamiento, con carga/sin carga, marcha atrás	18,7 / 19,2				
	5.2	Velocidad de elevación con carga/sin carga	0,45 / 0,46				
	5.3	Velocidad de descenso con carga/sin carga	0,51 / 0,42				
	5.5	Esfuerzo de tracción en la barra de tracción, con carga/sin carga ⁽⁶⁾	27 458/18 399		27 458/18 399		
	5.7	Trepabilidad, con carga/sin carga ⁽⁷⁾	23,3/26,5		23,3/26,5		
	5.9	Tiempo de aceleración, con carga/sin carga	5,4/4,5		5,4/4,5		
	5.10	Freno de servicio	Hidráulicos				
	MOTOR	7.1	Fabricante / tipo de motor	Kubota V3800 E4			
		7.2	Potencia del motor de acuerdo con ISO 1585	kW			
7.3		Velocidad nominal	min-1				
7.3.1		Par a 1/min	Nm/min-1				
7.4		Número de cilindros/cilindrada	cm3				
7.5		Consumo de combustible de acuerdo con el ciclo VDI	5,4		5,8		
7.10		Tensión batería/capacidad nominal ⁽⁸⁾	V/Ah				
OTROS	8.1	Tipo de unidad de tracción	Hidrodinámica				
	10.1	Presión de trabajo para accesorios	bares				
	10.2	Volumen de aceite para accesorios ⁽⁹⁾	l/min				
	10.3	Depósito de aceite hidráulico, capacidad	l				
	10.4	Depósito de combustible, capacidad	l				
	10.7	Nivel de presión sonora en el asiento del conductor ⁽¹⁰⁾⁽¹¹⁾	dB (A)				
	10.7.1	Nivel de potencia sonora durante el ciclo de trabajo ⁽¹²⁾	dB (A)				
	10.7.2	Potencia sonora garantizada 2001/14/CE	dB (A)				
	10.8	Acoplamiento de remolcado, tipo DIN	Pasador				

(1) Parte superior de las horquillas

(2) Añadir 32 mm con rejilla soporte de carga

(3) Asiento de suspensión total en posición presionada

(4) Sin rejilla soporte de carga, con rejilla soporte de carga añadir 32 mm

(5) La anchura del pasillo de apilado (líneas 4.34 y 4.34.1 y 4.34.2) se basa en el cálculo según la norma VDI tal y como se muestra en la ilustración. La British Industrial Truck Association (bita) (Asociación Británica de Carretillas Industriales) recomienda añadir 100 mm al espacio libre (dimensión a) para conseguir un margen de trabajo adicional en la parte trasera de la carretilla

(6) A 1,6 km/h

VDI 2198 – ESPECIFICACIONES GENERALES – SERIE VX

GENERAL	1.1	Fabricante		Yale	
	1.2	Designación del modelo		GDP 55 VX6	
	1.3	Propulsión		GLP	
	1.3.1	Motor		Kubota 3.8L GLP	
	1.3.2	Transmisión		Techtronix 1, 1 velocidad	Techtronix 2, 2 velocidades
	1.3.3	Tipo de freno		Frenos en Baño de Aceite Premium	
	1.4	Tipo de operario		Sentado	
	1.5	Capacidad nominal/carga nominal	Q (t)	5.5	
	1.6	Distancia del centro de carga	c (mm)	600	
	1.8	Distancia de carga, centro del árbol propulsor a la horquilla	x (mm)	590,6	
1.8.1	Distancia de carga, centro del árbol propulsor a la horquilla (Tablero ISS)	x (mm)	608		
1.9	Batalla	y (mm)	2100		
PESO	2.1	Peso de servicio	kg	7811	
	2.2	Carga por eje con carga, delantero/trasero	kg	11 754/1558	
	2.3	Carga por eje sin carga, delantero/trasero	kg	3134/4677	
RUEDAS	3.1	Neumáticos, delanteros/traseros		Ruedas superelásticas	
	3.2	Tamaño de las ruedas, delanteras		300x15	
	3.3	Tamaño de las ruedas, traseras		28x9-15	
	3.5	Número de ruedas, delanteras/traseras (X = conducidas)		2x / 2	
	3.6	Banda de rodadura, delantera	b ₁₀ (mm)	1150	
	3.7	Banda de rodadura, trasera	b ₁₁ (mm)	1162	
	DIMENSIONES	4.1	Inclinación del mástil/tablero de horquillas hacia delante/hacia atrás	α / β (°)	6 / 10
4.2		Altura, mástil descendido	h ₁ (mm)	2215	
4.3		Elevación libre ⁽⁷⁾	h ₂ (mm)	100	
4.4		Elevación ⁽⁸⁾	h ₃ (mm)	2740	
4.5		Altura, mástil extendido ⁽⁹⁾	h ₄ (mm)	3730	
4.7		Altura del tejadillo protector (cabina)	h ₆ (mm)	2300	
4.8		Altura asiento/altura plataforma ⁽⁹⁾	h ₇ (mm)	1321	
4.12		Altura acoplamiento	h ₁₀ (mm)	0	
4.19		Longitud total	l ₁ (mm)	4541	
4.20		Longitud hasta la cara de las horquillas (Tablero Estándar)	l ₂ (mm)	3341	
4.20.1		Longitud hasta la cara de las horquillas (Tablero de Desplazamiento Lateral Integrado)	l ₂ (mm)	3358	
4.21		Anchura total (sencillos / anchas / dobles)	b ₁ /b ₂ (mm)	1450 / 1575 / 1875	
4.22		Dimensiones de las horquillas ISO 2331	s/e/l (mm)	60 / 150 / 1200	
4.23		Tablero de horquillas ISO 2328, clase/tipo A, B		IVA	
4.24		Anchura del tablero de horquillas (Tablero Estándar) ⁽¹⁰⁾	b ₃ (mm)	0	
4.24.1		Anchura del tablero de horquillas (Tablero ISS) ⁽¹⁰⁾	b ₃ (mm)	1372	
4.31		Altura libre hasta el suelo debajo del mástil, con carga	m ₁ (mm)	194	
4.32		Altura libre hasta el suelo, centro de batalla	m ₂ (mm)	237	
4.33		Dimensión de carga b ₁₂ x l ₄ en sentido transversal	b ₁₂ x l ₄ (mm)	1200 x 1000	
4.34		Anchura de pasillo con dimensiones de carga predeterminadas ⁽¹⁰⁾	Ast (mm)	4706	
4.34.1		Ancho de pasillo con palés 1000 x 1200 en sentido transversal ⁽¹¹⁾	Ast (mm)	4906	
4.34.2	Ancho de pasillo con palés 800 x 1200 en sentido transversal ⁽¹¹⁾	Ast (mm)	4906		
4.35	Radio de giro	W _a (mm)	2915		
4.36	Radio de giro interno	b ₁₃ (mm)	800		
4.36.1	Intersección pasillo 90° (Con palé de anchura W = 1200 mm x longitud L = 1000 mm)	(mm)	2490		
4.36.2	Altura del escalón (entre el suelo y el larguero)	(mm)	441		
4.36.3	Altura escalón (entre escalones intermedios y suelo)	(mm)	360		
RENDIMIENTO	5.1	Velocidad de desplazamiento, con carga/sin carga	km/h	18,6 / 19,2	22,9 / 23,9
	5.1.1	Velocidad de desplazamiento, con carga/sin carga, marcha atrás	km/h	18,6 / 19,2	
	5.2	Velocidad de elevación con carga/sin carga	m/s	0,45 / 0,46	
	5.3	Velocidad de descenso con carga/sin carga	m/s	0,51 / 0,42	
	5.5	Esfuerzo de tracción en la barra de tracción, con carga/sin carga ⁽¹²⁾	N	27 302/17 976	32 703/17 976
	5.7	Trepabilidad, con carga/sin carga ⁽⁷⁾	%	21,7/24,8	26,3/24,8
	5.9	Tiempo de aceleración, con carga/sin carga	s	5,6/4,5	5,6/4,7
5.10	Freno de servicio		Hidráulicos		
MOTOR	7.1	Fabricante / tipo de motor		Kubota V3800 E4	
	7.2	Potencia del motor de acuerdo con ISO 1585	kW	55	
	7.3	Velocidad nominal	min-1	2200	
	7.3.1	Par a 1/min	Nm/min-1	308 / 1400	
	7.4	Número de cilindros/cilindrada	cm3	4 / 3769	
	7.5	Consumo de combustible de acuerdo con el ciclo VDI	l/h o kg/h	5.8	6.2
	7.10	Tensión batería/capacidad nominal ⁽⁸⁾	V/Ah	12 / 105	
OTROS	8.1	Tipo de unidad de tracción		Hidrodinámica	
	10.1	Presión de trabajo para accesorios	bares	155	
	10.2	Volumen de aceite para accesorios ⁽⁹⁾	l/min	83,3	
	10.3	Depósito de aceite hidráulico, capacidad	l	67,8	
	10.4	Depósito de combustible, capacidad	l	100,3	
	10.7	Nivel de presión sonora en el asiento del conductor ^{(10) (11)}	dB (A)	79	
	10.7.1	Nivel de potencia sonora durante el ciclo de trabajo ⁽¹²⁾	dB (A)	99	
	10.7.2	Potencia sonora garantizada 2001/14/CE	dB (A)	103	
	10.8	Acoplamiento de remolcado, tipo DIN		Pasador	

(7) A 4,8 km/h. Los datos de trepabilidad se proporcionan para comparar las prestaciones de tracción pero no se pretende refrendar con ellos que el vehículo pueda funcionar en las rampas indicadas. Siga las instrucciones del manual de usuario en relación con el trabajo en terrenos en pendiente

(8) Los valores de capacidad nominal de la batería en amperios hora (Ah) son estimados

(9) Variable

Todos los valores son valores nominales y están sujetos a tolerancias.

(10) Con y sin cabina

(11) LPAZ, medido de acuerdo con los ciclos de prueba y basado en los valores de ponderación contenidos en la Norma EN12053

(12) LWAZ, medido de acuerdo con los ciclos de prueba y basado en los valores de ponderación contenidos en la Norma EN12053

VDI 2198 – ESPECIFICACIONES GENERALES – SERIE VX

GENERAL	1.1	Fabricante	Yale				
	1.2	Designación del modelo	GDP 40 VX5				
	1.3	Propulsión	Diésel				
	1.3.1	Motor	Kubota 3.6L DSL				
	1.3.2	Transmisión	Servotransmisión electrónica de 1. 1 velocidad	Servotransmisión electrónica de 2. 2 velocidades	Techtronix 1. 1 velocidad	Techtronix 2. 2 velocidades	
	1.3.3	Tipo de freno	Frenos en Baño de Aceite				
	1.4	Tipo de operario	Sentado				
	1.5	Capacidad nominal/carga nominal	Q (t)	4,0			
	1.6	Distancia del centro de carga	c (mm)	500			
1.8	Distancia de carga, centro del árbol propulsor a la horquilla	x (mm)	522,6				
1.8.1	Distancia de carga, centro del árbol propulsor a la horquilla (Tablero ISS)	x (mm)	555				
1.9	Batalla	y (mm)	1830				
PESO	2.1	Peso de servicio	kg			6264	
	2.2	Carga por eje con carga, delantero/trasero	kg			8969/1295	
	2.3	Carga por eje sin carga, delantero/trasero	kg			2733/3531	
RUEDAS	3.1	Neumáticos, delanteros/traseros	Ruedas superelásticas				
	3.2	Tamaño de las ruedas, delanteras	250x15				
	3.3	Tamaño de las ruedas, traseras	7,00x12				
	3.5	Número de ruedas, delanteras/traseras (X = conducidas)	2x / 2				
	3.6	Banda de rodadura, delantera	b ₁₀ (mm)	1152			
	3.7	Banda de rodadura, trasera	b ₁₁ (mm)	1136			
	DIMENSIONES	4.1	Inclinación del mástil/tablero de horquillas hacia delante/hacia atrás	α / β (°)		6 / 10	
4.2		Altura, mástil descendido	h ₁ (mm)		2171		
4.3		Elevación libre ⁽¹⁾	h ₂ (mm)		100		
4.4		Elevación ⁽¹⁾	h ₃ (mm)		3000		
4.5		Altura, mástil extendido ⁽²⁾	h ₄ (mm)		3815		
4.7		Altura del tejadillo protector (cabina)	h ₆ (mm)		2258		
4.8		Altura asiento/altura plataforma ⁽³⁾	h ₇ (mm)		1279		
4.12		Altura acoplamiento	h ₁₀ (mm)	429	0		
4.19		Longitud total	l ₁ (mm)		3946		
4.20		Longitud hasta la cara de las horquillas (Tablero Estándar)	l ₂ (mm)		2946		
4.20.1		Longitud hasta la cara de las horquillas (Tablero de Desplazamiento Lateral Integrado)	l ₂ (mm)		2978		
4.21		Anchura total (sencillos / anchas / dobles)	b ₁ /b ₂ (mm)		1402 / 1485 / 1773		
4.22		Dimensiones de las horquillas ISO 2331	s/e/l (mm)		50 / 120 / 1000		
4.23		Tablero de horquillas ISO 2328, clase/tipo A, B	III A				
4.24		Anchura del tablero de horquillas (Tablero Estándar) ⁽⁴⁾	b ₃ (mm)	1219	0		
4.24.1		Anchura del tablero de horquillas (Tablero ISS) ⁽⁴⁾	b ₃ (mm)		1219		
4.31		Altura libre hasta el suelo debajo del mástil, con carga	m ₁ (mm)		151		
4.32		Altura libre hasta el suelo, centro de batalla	m ₂ (mm)		194		
4.33		Dimensión de carga b ₁₂ x l ₆ en sentido transversal	b ₁₂ x l ₆ (mm)		1200 x 1000		
4.34		Anchura de pasillo con dimensiones de carga predeterminadas ⁽⁵⁾	Ast (mm)		4293		
4.34.1	Ancho de pasillo con palés 1000 x 1200 en sentido transversal ⁽⁶⁾	Ast (mm)		4493			
4.34.2	Ancho de pasillo con palés 800 x 1200 en sentido transversal ⁽⁶⁾	Ast (mm)		4493			
4.35	Radio de giro	W _a (mm)		2570			
4.36	Radio de giro interno	b ₁₃ (mm)		751			
4.36.1	Intersección pasillo 90° (Con palé de anchura W = 1200 mm x longitud L = 1000 mm)	(mm)		2298			
4.36.2	Altura del escalón (entre el suelo y el larguero)	(mm)		441			
4.36.3	Altura escalón (entre escalones intermedios y suelo)	(mm)		360			
RENDIMIENTO	5.1	Velocidad de desplazamiento, con carga/sin carga	km/h	17,9 / 18,8	20,5 / 22,9	17,9 / 18,8	
	5.1.1	Velocidad de desplazamiento, con carga/sin carga, marcha atrás	km/h				17,9 / 18,8
	5.2	Velocidad de elevación con carga/sin carga	m/s				0,53 / 0,60
	5.3	Velocidad de descenso con carga/sin carga	m/s				0,55 / 0,47
	5.5	Esfuerzo de tracción en la barra de tracción, con carga/sin carga ⁽⁴⁾	N		25 973/15 616	31 095/15 616	25 973/15 616
	5.7	Trepabilidad, con carga/sin carga ⁽¹⁾	%				27,3/27,2
	5.9	Tiempo de aceleración, con carga/sin carga	s				5,8/4,8
	5.10	Freno de servicio	Hidráulicos				5,8/4,8
	MOTOR	7.1	Fabricante / tipo de motor	Kubota V3600 IDI-T			
		7.2	Potencia del motor de acuerdo con ISO 1585	kW		57	
7.3		Velocidad nominal	min-1		2400		
7.3.1		Par a 1/min	Nm/min-1		296 / 1600		
7.4		Número de cilindros/cilindrada	cm3		4 / 3620		
7.5		Consumo de combustible de acuerdo con el ciclo VDI	l/h o kg/h		5,7	5,9	5,7
7.10		Tensión batería/capacidad nominal ⁽⁶⁾	V/Ah		12 / 105		
OTROS	8.1	Tipo de unidad de tracción	Hidrodinámica				
	10.1	Presión de trabajo para accesorios	bares		155		
	10.2	Volumen de aceite para accesorios ⁽⁶⁾	l/min		83,3		
	10.3	Depósito de aceite hidráulico, capacidad	l		51		
	10.4	Depósito de combustible, capacidad	l		79		
	10.7	Nivel de presión sonora en el asiento del conductor ⁽⁶⁾⁽⁷⁾⁽⁸⁾	dB (A)		81		
	10.7.1	Nivel de potencia sonora durante el ciclo de trabajo ⁽⁸⁾⁽⁹⁾	dB (A)		101		
	10.7.2	Potencia sonora garantizada 2001/14/CE	dB (A)		105		
	10.8	Acoplamiento de remolcado, tipo DIN	Pasador				

(1) Parte superior de las horquillas

(2) Añadir 32 mm con rejilla soporte de carga

(3) Asiento de suspensión total en posición presionada

(4) Sin rejilla soporte de carga, con rejilla soporte de carga añadir 32 mm

(5) La anchura del pasillo de apilado (líneas 4.34 y 4.34.1 y 4.34.2) se basa en el cálculo según la norma VDI tal y como se muestra en la ilustración. La British Industrial Truck Association (bita) (Asociación Británica de Carretillas Industriales) recomienda añadir 100 mm al espacio libre (dimensión a) para conseguir un margen de trabajo adicional en la parte trasera de la carretilla

(6) A 1,6 km/h

VDI 2198 – ESPECIFICACIONES GENERALES – SERIE VX

GENERAL						
1.1	Fabricante	Yale				
1.2	Designación del modelo	GDP 40 VX6				
1.3	Propulsión	Diésel				
1.3.1	Motor	Kubota 3.6L DSL				
1.3.2	Transmisión	Servotransmisión electrónica de 1, 1 velocidad	Techtronix 2, 2 velocidades	Techtronix 1, 1 velocidad	Techtronix 2, 2 velocidades	
1.3.3	Tipo de freno	Frenos en Baño de Aceite				
1.4	Tipo de operario	Sentado				
1.5	Capacidad nominal/carga nominal	Q (t)	4,0			
1.6	Distancia del centro de carga	c (mm)	600			
1.8	Distancia de carga, centro del árbol propulsor a la horquilla	x (mm)	522,6			
1.8.1	Distancia de carga, centro del árbol propulsor a la horquilla (Tablero ISS)	x (mm)	555			
1.9	Batalla	y (mm)	1830			
PESO						
2.1	Peso de servicio	kg	6470			
2.2	Carga por eje con carga, delantero/trasero	kg	9133/1337			
2.3	Carga por eje sin carga, delantero/trasero	kg	2678/3792			
RUEDAS						
3.1	Neumáticos, delanteros/traseros	Ruedas superelásticas				
3.2	Tamaño de las ruedas, delanteras	250x15				
3.3	Tamaño de las ruedas, traseras	7,00x12				
3.5	Número de ruedas, delanteras/traseras (X = conducidas)	2x / 2				
3.6	Banda de rodadura, delantera	b10 (mm)	1152			
3.7	Banda de rodadura, trasera	b11 (mm)	1136			
DIMENSIONES						
4.1	Inclinación del mástil/tablero de horquillas hacia delante/hacia atrás	α / β (°)	6 / 10			
4.2	Altura, mástil descendido	h1 (mm)	2171			
4.3	Elevación libre ⁽⁷⁾	h2 (mm)	100			
4.4	Elevación ⁽¹⁾	h3 (mm)	3000			
4.5	Altura, mástil extendido ⁽²⁾	h4 (mm)	3815			
4.7	Altura del tejadillo protector (cabina)	h4 (mm)	2258			
4.8	Altura asiento/altura plataforma ⁽³⁾	h7 (mm)	1279			
4.12	Altura acoplamiento	h10 (mm)	0			
4.19	Longitud total	l1 (mm)	3977			
4.20	Longitud hasta la cara de las horquillas (Tablero Estándar)	l2 (mm)	2977			
4.20.1	Longitud hasta la cara de las horquillas (Tablero de Desplazamiento Lateral Integrado)	l2 (mm)	3009			
4.21	Anchura total (sencillas / anchas / dobles)	b1/b2 (mm)	1402 / 1485 / 1773			
4.22	Dimensiones de las horquillas ISO 2331	s/e/l (mm)	50 / 120 / 1200			
4.23	Tablero de horquillas ISO 2328, clase/tipo A, B		III A			
4.24	Anchura del tablero de horquillas (Tablero Estándar) ⁽⁴⁾	b3 (mm)	0			
4.24.1	Anchura del tablero de horquillas (Tablero ISS) ⁽⁴⁾	b3 (mm)	1219			
4.31	Altura libre hasta el suelo debajo del mástil, con carga	m1 (mm)	151			
4.32	Altura libre hasta el suelo, centro de batalla	m2 (mm)	194			
4.33	Dimensión de carga b12 x l4 en sentido transversal	b12 x l4 (mm)	1200 x 1000			
4.34	Anchura de pasillo con dimensiones de carga predeterminadas ⁽⁵⁾	Ast (mm)	4322			
4.34.1	Ancho de pasillo con palés 1000 x 1200 en sentido transversal ⁽⁶⁾	Ast (mm)	4522			
4.34.2	Ancho de pasillo con palés 800 x 1200 en sentido transversal ⁽⁶⁾	Ast (mm)	4522			
4.35	Radio de giro	Wa (mm)	2599			
4.36	Radio de giro interno	b13 (mm)	751			
4.36.1	Intersección pasillo 90° (Con palé de anchura W = 1200 mm x longitud L = 1000 mm)	(mm)	2314			
4.36.2	Altura del escalón (entre el suelo y el larguero)	(mm)	441			
4.36.3	Altura escalón (entre escalones intermedios y suelo)	(mm)	360			
RENDIMIENTO						
5.1	Velocidad de desplazamiento, con carga/sin carga	km/h	17,9 / 18,8	20,3 / 22,8	17,9 / 18,8	20,3 / 22,8
5.1.1	Velocidad de desplazamiento, con carga/sin carga, marcha atrás	km/h	17,9 / 18,8			
5.2	Velocidad de elevación con carga/sin carga	m/s	0,53 / 0,60			
5.3	Velocidad de descenso con carga/sin carga	m/s	0,55 / 0,47			
5.5	Esfuerzo de tracción en la barra de tracción, con carga/sin carga ⁽⁴⁾	N	25 933/15 292	31 055/15 292	25 933/15 292	31 055/15 292
5.7	Trepabilidad, con carga/sin carga ⁽⁷⁾	%	26,6/25,7	32,4/25,7	26,6/25,7	32,4/25,7
5.9	Tiempo de aceleración, con carga/sin carga	s	5,9/4,9	5,9/5	5,9/4,9	5,9/5
5.10	Freno de servicio	Hidráulicos				
MOTOR						
7.1	Fabricante / tipo de motor	Kubota V3600 IDI-T				
7.2	Potencia del motor de acuerdo con ISO 1585	kW	57			
7.3	Velocidad nominal	min-1	2400			
7.3.1	Par a 1/min	Nm/min-1	296 / 1600			
7.4	Número de cilindros/cilindrada	cm3	4 / 3620			
7.5	Consumo de combustible de acuerdo con el ciclo VDI	l/h o kg/h	5,7	6,0	5,7	6,0
7.10	Tensión batería/capacidad nominal ⁽⁸⁾	V/Ah	12 / 105			
OTROS						
8.1	Tipo de unidad de tracción	Hidrodinámica				
10.1	Presión de trabajo para accesorios	bares	155			
10.2	Volumen de aceite para accesorios ⁽⁹⁾	l/min	83,3			
10.3	Depósito de aceite hidráulico, capacidad	l	51			
10.4	Depósito de combustible, capacidad	l	79			
10.7	Nivel de presión sonora en el asiento del conductor ^{(10) (11)}	dB (A)	81			
10.7.1	Nivel de potencia sonora durante el ciclo de trabajo ⁽¹²⁾	dB (A)	101			
10.7.2	Potencia sonora garantizada 2001/14/CE	dB (A)	105			
10.8	Acoplamiento de remolcado, tipo DIN	Pasador				

(7) A 4,8 km/h. Los datos de trepabilidad se proporcionan para comparar las prestaciones de tracción pero no se pretende referendar con ellos que el vehículo pueda funcionar en las rampas indicadas. Siga las instrucciones del manual de usuario en relación con el trabajo en terrenos en pendiente

(8) Los valores de capacidad nominal de la batería en amperios hora (Ah) son estimados

(9) Variable

(10) Con y sin cabina

(11) LPAZ, medido de acuerdo con los ciclos de prueba y basado en los valores de ponderación contenidos en la Norma EN12053

(12) LWAZ, medido de acuerdo con los ciclos de prueba y basado en los valores de ponderación contenidos en la Norma EN12053

Todos los valores son valores nominales y están sujetos a tolerancias.

VDI 2198 – ESPECIFICACIONES GENERALES – SERIE VX

GENERAL						
1.1	Fabricante	Yale				
1.2	Designación del modelo	GDP 455 VX5				
1.3	Propulsión	Diésel				
1.3.1	Motor	Kubota 3.6L DSL				
1.3.2	Transmisión	Servotransmisión electrónica de 1. 1 velocidad	Servotransmisión electrónica de 2. 2 velocidades	Techtronix 1. 1 velocidad	Techtronix 2. 2 velocidades	
1.3.3	Tipo de freno	Frenos en Baño de Aceite				
1.4	Tipo de operario	Sentado				
1.5	Capacidad nominal/carga nominal	Q (t)	4,5			
1.6	Distancia del centro de carga	c (mm)	500			
1.8	Distancia de carga, centro del árbol propulsor a la horquilla	x (mm)	590,6			
1.8.1	Distancia de carga, centro del árbol propulsor a la horquilla (Tablero ISS)	x (mm)	608			
1.9	Batalla	y (mm)	1830			
PESO						
2.1	Peso de servicio	kg	6826			
2.2	Carga por eje con carga, delantero/trasero	kg	10 114/1212			
2.3	Carga por eje sin carga, delantero/trasero	kg	2931/3895			
RUEDAS						
3.1	Neumáticos, delanteros/traseros	Ruedas superelásticas				
3.2	Tamaño de las ruedas, delanteras	250x15				
3.3	Tamaño de las ruedas, traseras	7,00x12				
3.5	Número de ruedas, delanteras/traseras (X = conducidas)	2x / 2				
3.6	Banda de rodadura, delantera	b10 (mm)	1152			
3.7	Banda de rodadura, trasera	b11 (mm)	1136			
DIMENSIONES						
4.1	Inclinación del mástil/tablero de horquillas hacia delante/hacia atrás	α / β (°)	6 / 10			
4.2	Altura, mástil descendido	h1 (mm)	2215			
4.3	Elevación libre ⁽¹⁾	h2 (mm)	100			
4.4	Elevación ⁽¹⁾	h3 (mm)	2740			
4.5	Altura, mástil extendido ⁽²⁾	h4 (mm)	3730			
4.7	Altura del tejadillo protector (cabina)	h4 (mm)	2258			
4.8	Altura asiento/altura plataforma ⁽³⁾	h7 (mm)	1279			
4.12	Altura acoplamiento	h10 (mm)	0			
4.19	Longitud total	l1 (mm)	4266			
4.20	Longitud hasta la cara de las horquillas (Tablero Estándar)	l2 (mm)	3066			
4.20.1	Longitud hasta la cara de las horquillas (Tablero de Desplazamiento Lateral Integrado)	l2 (mm)	3083			
4.21	Anchura total (sencillas / anchas / dobles)	b1/b2 (mm)	1402 / 1485 / 1773			
4.22	Dimensiones de las horquillas ISO 2331	s/e/l (mm)	60 / 150 / 1200			
4.23	Tablero de horquillas ISO 2328, clase/tipo A, B		IVA			
4.24	Anchura del tablero de horquillas (Tablero Estándar) ⁽⁴⁾	b3 (mm)	0			
4.24.1	Anchura del tablero de horquillas (Tablero ISS) ⁽⁴⁾	b3 (mm)	1219			
4.31	Altura libre hasta el suelo debajo del mástil, con carga	m1 (mm)	151			
4.32	Altura libre hasta el suelo, centro de batalla	m2 (mm)	194			
4.33	Dimensión de carga b12 x l4 en sentido transversal	b12 x l4 (mm)	1200 x 1000			
4.34	Anchura de pasillo con dimensiones de carga predeterminadas ⁽⁵⁾	Ast (mm)	4342			
4.34.1	Ancho de pasillo con palés 1000 x 1200 en sentido transversal ⁽⁵⁾	Ast (mm)	4542			
4.34.2	Ancho de pasillo con palés 800 x 1200 en sentido transversal ⁽⁵⁾	Ast (mm)	4542			
4.35	Radio de giro	Wa (mm)	2619			
4.36	Radio de giro interno	b13 (mm)	751			
4.36.1	Intersección pasillo 90° (Con palé de anchura W = 1200 mm x longitud L = 1000 mm)	(mm)	2332			
4.36.2	Altura del escalón (entre el suelo y el larguero)	(mm)	441			
4.36.3	Altura escalón (entre escalones intermedios y suelo)	(mm)	360			
RENDIMIENTO						
5.1	Velocidad de desplazamiento, con carga/sin carga	km/h	17,6 / 18,7	19,8 / 22,7	17,6 / 18,7	19,8 / 22,7
5.1.1	Velocidad de desplazamiento, con carga/sin carga, marcha atrás	km/h	17,6 / 18,7			
5.2	Velocidad de elevación con carga/sin carga	m/s	0,45 / 0,49			
5.3	Velocidad de descenso con carga/sin carga	m/s	0,51 / 0,42			
5.5	Esfuerzo de tracción en la barra de tracción, con carga/sin carga ⁽⁶⁾	N	25 765/16 781	30 887/16 781	25 765/16 781	30 887/16 781
5.7	Trepabilidad, con carga/sin carga ⁽⁷⁾	%	24,6/26,7	29,9/26,7	24,6/26,7	29,9/26,7
5.9	Tiempo de aceleración, con carga/sin carga	s	6,1/5	6,1/5,1	6,1/5	6,1/5,1
5.10	Freno de servicio	Hidráulicos				
MOTOR						
7.1	Fabricante / tipo de motor	Kubota V3600 IDI-T				
7.2	Potencia del motor de acuerdo con ISO 1585	kW	57			
7.3	Velocidad nominal	min-1	2400			
7.3.1	Par a 1/min	Nm/min-1	296 / 1600			
7.4	Número de cilindros/cilindrada	cm3	4 / 3620			
7.5	Consumo de combustible de acuerdo con el ciclo VDI	l/h o kg/h	6,1	6,4	6,1	6,4
7.10	Tensión batería/capacidad nominal ⁽⁸⁾	V/Ah	12 / 105			
OTROS						
8.1	Tipo de unidad de tracción	Hidrodinámica				
10.1	Presión de trabajo para accesorios	bares	155			
10.2	Volumen de aceite para accesorios ⁽⁹⁾	l/min	83,3			
10.3	Depósito de aceite hidráulico, capacidad	l	51			
10.4	Depósito de combustible, capacidad	l	79			
10.7	Nivel de presión sonora en el asiento del conductor ^{(10) (11)}	dB (A)	81			
10.7.1	Nivel de potencia sonora durante el ciclo de trabajo ⁽¹²⁾	dB (A)	101			
10.7.2	Potencia sonora garantizada 2001/14/CE	dB (A)	105			
10.8	Acoplamiento de remolcado, tipo DIN	Pasador				

(1) Parte superior de las horquillas

(2) Añadir 32 mm con rejilla soporte de carga

(3) Asiento de suspensión total en posición presionada

(4) Sin rejilla soporte de carga, con rejilla soporte de carga añadir 32 mm

(5) La anchura del pasillo de apilado (líneas 4.34 y 4.34.1 y 4.34.2) se basa en el cálculo según la norma VDI tal y como se muestra en la ilustración. La British Industrial Truck Association (bita) (Asociación Británica de Carretillas Industriales) recomienda añadir 100 mm al espacio libre (dimensión a) para conseguir un margen de trabajo adicional en la parte trasera de la carretilla

(6) A 1.6 km/h

VDI 2198 – ESPECIFICACIONES GENERALES – SERIE VX

GENERAL					
1.1	Fabricante	Yale			
1.2	Designación del modelo	GDP 45S VX6			
1.3	Propulsión	Diésel			
1.3.1	Motor	Kubota 3.6L DSL			
1.3.2	Transmisión	Servotransmisión electrónica de 1, 1 velocidad	Servotransmisión electrónica de 2, 2 velocidades	Techtronix 1, 1 velocidad	Techtronix 2, 2 velocidades
1.3.3	Tipo de freno	Frenos en Baño de Aceite			
1.4	Tipo de operario	Sentado			
1.5	Capacidad nominal/carga nominal	Q (t)	4,5		
1.6	Distancia del centro de carga	c (mm)	600		
1.8	Distancia de carga, centro del árbol propulsor a la horquilla	x (mm)	590,6		
1.8.1	Distancia de carga, centro del árbol propulsor a la horquilla (Tablero ISS)	x (mm)	608		
1.9	Batalla	y (mm)	2100		
PESO					
2.1	Peso de servicio	kg	7027		
2.2	Carga por eje con carga, delantero/trasero	kg	10 244/1283		
2.3	Carga por eje sin carga, delantero/trasero	kg	3195/3835		
RUEDAS					
3.1	Neumáticos, delanteros/traseros	Ruedas superelásticas			
3.2	Tamaño de las ruedas, delanteras	300x15			
3.3	Tamaño de las ruedas, traseras	28x9-15			
3.5	Número de ruedas, delanteras/traseras (X = conducidas)	2x / 2			
3.6	Banda de rodadura, delantera	b10 (mm)	1150		
3.7	Banda de rodadura, trasera	b11 (mm)	1162		
DIMENSIONES					
4.1	Inclinación del mástil/tablero de horquillas hacia delante/hacia atrás	α / β (°)	6 / 10		
4.2	Altura, mástil descendido	h1 (mm)	2215		
4.3	Elevación libre ⁽⁷⁾	h2 (mm)	100		
4.4	Elevación ⁽⁸⁾	h3 (mm)	2740		
4.5	Altura, mástil extendido ⁽²⁾	h4 (mm)	3730		
4.7	Altura del tejadillo protector (cabina)	h4 (mm)	2300		
4.8	Altura asiento/altura plataforma ⁽⁹⁾	hr (mm)	1321		
4.12	Altura acoplamiento	h10 (mm)	0		
4.19	Longitud total	l1 (mm)	4457		
4.20	Longitud hasta la cara de las horquillas (Tablero Estándar)	l2 (mm)	3257		
4.20.1	Longitud hasta la cara de las horquillas (Tablero de Desplazamiento Lateral Integrado)	l2 (mm)	3274		
4.21	Anchura total (sencillas / anchas / dobles)	b1/b2 (mm)	1450 / 1575 / 1875		
4.22	Dimensiones de las horquillas ISO 2331	s/e/l (mm)	60 / 150 / 1200		
4.23	Tablero de horquillas ISO 2328, clase/tipo A, B		IVA		
4.24	Anchura del tablero de horquillas (Tablero Estándar) ⁽¹⁰⁾	b3 (mm)	0		
4.24.1	Anchura del tablero de horquillas (Tablero ISS) ⁽¹⁰⁾	b3 (mm)	1372		
4.31	Altura libre hasta el suelo debajo del mástil, con carga	m1 (mm)	194		
4.32	Altura libre hasta el suelo, centro de batalla	m2 (mm)	237		
4.33	Dimensión de carga b12 x l4 en sentido transversal	b12 x l4 (mm)	1200 x 1000		
4.34	Anchura de pasillo con dimensiones de carga predeterminadas ⁽¹⁰⁾	Ast (mm)	4628		
4.34.1	Ancho de pasillo con palés 1000 x 1200 en sentido transversal ⁽¹⁰⁾	Ast (mm)	4828		
4.34.2	Ancho de pasillo con palés 800 x 1200 en sentido transversal ⁽¹⁰⁾	Ast (mm)	4828		
4.35	Radio de giro	Wa (mm)	2837		
4.36	Radio de giro interno	b13 (mm)	800		
4.36.1	Intersección pasillo 90° (Con palé de anchura W = 1200 mm x longitud L = 1000 mm)	(mm)	2447		
4.36.2	Altura del escalón (entre el suelo y el larguero)	(mm)	441		
4.36.3	Altura escalón (entre escalones intermedios y suelo)	(mm)	360		
RENDIMIENTO					
5.1	Velocidad de desplazamiento, con carga/sin carga	km/h	16,6 / 17,6	18,7 / 21,2	16,6 / 17,6
5.1.1	Velocidad de desplazamiento, con carga/sin carga, marcha atrás	km/h	16,6 / 17,6		
5.2	Velocidad de elevación con carga/sin carga	m/s	0,45 / 0,49		
5.3	Velocidad de descenso con carga/sin carga	m/s	0,51 / 0,42		
5.5	Esfuerzo de tracción en la barra de tracción, con carga/sin carga ⁽¹¹⁾	N	27 834/18 782	33 291/18 782	27 834/18 782
5.7	Trepabilidad, con carga/sin carga ⁽¹¹⁾	%	24,3/28,3	29,4/28,3	24,3/28,3
5.9	Tiempo de aceleración, con carga/sin carga	s	6,3/5,2	6,3/5,3	6,3/5,2
5.10	Freno de servicio		Hidráulicos		
MOTOR					
7.1	Fabricante / tipo de motor	Kubota V3600 IDI-T			
7.2	Potencia del motor de acuerdo con ISO 1585	kW	57		
7.3	Velocidad nominal	min-1	2400		
7.3.1	Par a 1/min	Nm/min-1	296 / 1600		
7.4	Número de cilindros/cilindrada	cm3	4 / 3620		
7.5	Consumo de combustible de acuerdo con el ciclo VDI	l/h o kg/h	6,4	6,8	6,4
7.10	Tensión batería/capacidad nominal ⁽⁸⁾	V/Ah	12 / 105		
OTROS					
8.1	Tipo de unidad de tracción	Hidrodinámica			
10.1	Presión de trabajo para accesorios	bares	155		
10.2	Volumen de aceite para accesorios ⁽⁹⁾	l/min	83,3		
10.3	Depósito de aceite hidráulico, capacidad	l	67,8		
10.4	Depósito de combustible, capacidad	l	100,3		
10.7	Nivel de presión sonora en el asiento del conductor ^{(11) (12)}	dB (A)	81		
10.7.1	Nivel de potencia sonora durante el ciclo de trabajo ⁽¹²⁾	dB (A)	101		
10.7.2	Potencia sonora garantizada 2001/14/CE	dB (A)	105		
10.8	Acoplamiento de remolcado, tipo DIN		Pasador		

(7) A 4,8 km/h. Los datos de trepabilidad se proporcionan para comparar las prestaciones de tracción pero no se pretende referendar con ellos que el vehículo pueda funcionar en las rampas indicadas. Siga las instrucciones del manual de usuario en relación con el trabajo en terrenos en pendiente

(8) Los valores de capacidad nominal de la batería en amperios hora (Ah) son estimados

(9) Variable

(10) Con y sin cabina

(11) LPAZ, medido de acuerdo con los ciclos de prueba y basado en los valores de ponderación contenidos en la Norma EN12053

(12) LWAZ, medido de acuerdo con los ciclos de prueba y basado en los valores de ponderación contenidos en la Norma EN12053

Todos los valores son valores nominales y están sujetos a tolerancias.

VDI 2198 – ESPECIFICACIONES GENERALES – SERIE VX

GENERAL	1.1	Fabricante	Yale				
	1.2	Designación del modelo	GD^P 50S VX5				
	1.3	Propulsión	Diésel				
	1.3.1	Motor	Kubota 3.6L DSL				
	1.3.2	Transmisión	Servotransmisión electrónica de 1, 1 velocidad	Servotransmisión electrónica de 2, 2 velocidades	Techtronix 1, 1 velocidad	Techtronix 2, 2 velocidades	
	1.3.3	Tipo de freno	Frenos en Baño de Aceite				
	1.4	Tipo de operario	Sentado				
	1.5	Capacidad nominal/carga nominal	Q (t)	5,0			
	1.6	Distancia del centro de carga	c (mm)	500			
	1.8	Distancia de carga, centro del árbol propulsor a la horquilla	x (mm)	590,6			
1.8.1	Distancia de carga, centro del árbol propulsor a la horquilla (Tablero ISS)	x (mm)	608				
1.9	Batalla	y (mm)	2100				
PESO	2.1	Peso de servicio	kg	7027			
	2.2	Carga por eje con carga, delantero/trasero	kg	10 789/1237			
	2.3	Carga por eje sin carga, delantero/trasero	kg	3192/3835			
RUEDAS	3.1	Neumáticos, delanteros/traseros	Ruedas superelásticas				
	3.2	Tamaño de las ruedas, delanteras	300x15				
	3.3	Tamaño de las ruedas, traseras	28x9-15				
	3.5	Número de ruedas, delanteras/traseras (X = conducidas)	2x / 2				
	3.6	Banda de rodadura, delantera	b ₁₀ (mm)	1150			
	3.7	Banda de rodadura, trasera	b ₁₁ (mm)	1162			
	DIMENSIONES	4.1	Inclinación del mástil/tablero de horquillas hacia delante/hacia atrás	α / β (°)	6 / 10		
4.2		Altura, mástil descendido	h ₁ (mm)	2215			
4.3		Elevación libre ⁽¹⁾	h ₂ (mm)	100			
4.4		Elevación ⁽¹⁾	h ₃ (mm)	2740			
4.5		Altura, mástil extendido ⁽²⁾	h ₄ (mm)	3730			
4.7		Altura del tejadillo protector (cabina)	h ₅ (mm)	2300			
4.8		Altura asiento/altura plataforma ⁽³⁾	h ₇ (mm)	1321			
4.12		Altura acoplamiento	h ₁₀ (mm)	0			
4.19		Longitud total	l ₁ (mm)	4500			
4.20		Longitud hasta la cara de las horquillas (Tablero Estándar)	l ₂ (mm)	3300			
4.20.1		Longitud hasta la cara de las horquillas (Tablero de Desplazamiento Lateral Integrado)	l ₂ (mm)	3317			
4.21		Anchura total (sencillas / anchas / dobles)	b ₁ /b ₂ (mm)	1450 / 1575 / 1875			
4.22		Dimensiones de las horquillas ISO 2331	s/e/l (mm)	60 / 150 / 1200			
4.23		Tablero de horquillas ISO 2328, clase/tipo A, B		IVA			
4.24		Anchura del tablero de horquillas (Tablero Estándar) ⁽⁴⁾	b ₃ (mm)	0			
4.24.1		Anchura del tablero de horquillas (Tablero ISS) ⁽⁴⁾	b ₃ (mm)	1372			
4.31		Altura libre hasta el suelo debajo del mástil, con carga	m ₁ (mm)	194			
4.32		Altura libre hasta el suelo, centro de batalla	m ₂ (mm)	237			
4.33		Dimensión de carga b ₁₂ x l ₄ en sentido transversal	b ₁₂ x l ₄ (mm)	1200 x 1000			
4.34		Anchura de pasillo con dimensiones de carga predeterminadas ⁽⁵⁾	Ast (mm)	4668			
4.34.1	Ancho de pasillo con palés 1000 x 1200 en sentido transversal ⁽⁵⁾	Ast (mm)	4868				
4.34.2	Ancho de pasillo con palés 800 x 1200 en sentido transversal ⁽⁵⁾	Ast (mm)	4868				
4.35	Radio de giro	W _a (mm)	2877				
4.36	Radio de giro interno	b ₁₃ (mm)	800				
4.36.1	Intersección pasillo 90° (Con palé de anchura W = 1200 mm x longitud L = 1000 mm)	(mm)	2469				
4.36.2	Altura del escalón (entre el suelo y el larguero)	(mm)	441				
4.36.3	Altura escalón (entre escalones intermedios y suelo)	(mm)	360				
RENDIMIENTO	5.1	Velocidad de desplazamiento, con carga/sin carga	km/h	16,5 / 17,6	18,5 / 21,3	16,5 / 17,6	18,5 / 21,3
	5.1.1	Velocidad de desplazamiento, con carga/sin carga, marcha atrás	km/h	16,5 / 17,6			
	5.2	Velocidad de elevación con carga/sin carga	m/s	0,45 / 0,49			
	5.3	Velocidad de descenso con carga/sin carga	m/s	0,51 / 0,42			
	5.5	Esfuerzo de tracción en la barra de tracción, con carga/sin carga ⁽⁶⁾	N	27 776/18 399	33 233/18 399	27 776/18 399	33 233/18 399
	5.7	Trepabilidad, con carga/sin carga ⁽¹⁾	%	23,6/26,5	28,6/26,5	23,6/26,5	28,6/26,5
	5.9	Tiempo de aceleración, con carga/sin carga	s	6,3/5,2	6,3/5,3	6,3/5,2	6,3/5,3
MOTOR	7.1	Fabricante / tipo de motor	Hidráulicos Kubota V3600 IDI-T				
	7.2	Potencia del motor de acuerdo con ISO 1585	kW	57			
	7.3	Velocidad nominal	min ⁻¹	2400			
	7.3.1	Par a 1/min	Nm/min ⁻¹	296 / 1600			
	7.4	Número de cilindros/cilindrada	cm ³	4 / 3620			
	7.5	Consumo de combustible de acuerdo con el ciclo VDI	l/h o kg/h	6,8	7,2	6,8	7,2
	7.10	Tensión batería/capacidad nominal ⁽⁶⁾	V/Ah	12 / 105			
OTROS	8.1	Tipo de unidad de tracción	Hidrodinámica				
	10.1	Presión de trabajo para accesorios	bares	155			
	10.2	Volumen de aceite para accesorios ⁽⁶⁾	l/min	83,3			
	10.3	Depósito de aceite hidráulico, capacidad	l	67,8			
	10.4	Depósito de combustible, capacidad	l	100,3			
	10.7	Nivel de presión sonora en el asiento del conductor ⁽⁶⁾⁽¹⁾⁽¹⁾	dB (A)	81			
	10.7.1	Nivel de potencia sonora durante el ciclo de trabajo ⁽⁶⁾⁽²⁾	dB (A)	101			
	10.7.2	Potencia sonora garantizada 2001/14/CE	dB (A)	105			
10.8	Acoplamiento de remolcado, tipo DIN		Pasador				

(1) Parte superior de las horquillas

(2) Añadir 32 mm con rejilla soporte de carga

(3) Asiento de suspensión total en posición presionada

(4) Sin rejilla soporte de carga, con rejilla soporte de carga añadir 32 mm

(5) La anchura del pasillo de apilado (líneas 4.34 y 4.34.1 y 4.34.2) se basa en el cálculo según la norma VDI tal y como se muestra en la ilustración. La British Industrial Truck Association (bita) (Asociación Británica de Carretillas Industriales) recomienda añadir 100 mm al espacio libre (dimensión a) para conseguir un margen de trabajo adicional en la parte trasera de la carretilla

(6) A 1,6 km/h

VDI 2198 – ESPECIFICACIONES GENERALES – SERIE VX

		Yale					
		GDP 50 VX6					
		Diésel					
		Kubota 3.6L DSL					
GENERAL	1.1	Fabricante					
	1.2	Designación del modelo					
	1.3	Propulsión					
	1.3.1	Motor					
	1.3.2	Transmisión	Servotransmisión electrónica de 1, 1 velocidad	Servotransmisión electrónica de 2, 2 velocidades	Techtronix 1, 1 velocidad	Techtronix 2, 2 velocidades	
	1.3.3	Tipo de freno	Frenos en Baño de Aceite				
	1.4	Tipo de operario	Sentado				
	1.5	Capacidad nominal/carga nominal	Q (t)	5,0			
	1.6	Distancia del centro de carga	c (mm)	600			
1.8	Distancia de carga, centro del árbol propulsor a la horquilla	x (mm)	590,6				
1.8.1	Distancia de carga, centro del árbol propulsor a la horquilla (Tablero ISS)	x (mm)	608				
1.9	Batalla	y (mm)	2100				
PESO	2.1	Peso de servicio	kg	7520			
	2.2	Carga por eje con carga, delantero/trasero	kg	11 041/1478			
	2.3	Carga por eje sin carga, delantero/trasero	kg	3206/4314			
RUEDAS	3.1	Neumáticos, delanteros/traseros	Ruedas superelásticas				
	3.2	Tamaño de las ruedas, delanteras	300x15				
	3.3	Tamaño de las ruedas, traseras	28x9-15				
	3.5	Número de ruedas, delanteras/traseras (X = conducidas)	2x / 2				
	3.6	Banda de rodadura, delantera	b10 (mm)	1150			
	3.7	Banda de rodadura, trasera	b11 (mm)	1162			
	DIMENSIONES	4.1	Inclinación del mástil/tablero de horquillas hacia delante/hacia atrás	α / β (°)	6 / 10		
4.2		Altura, mástil descendido	h1 (mm)	2215			
4.3		Elevación libre ⁽⁷⁾	h2 (mm)	100			
4.4		Elevación ⁽⁸⁾	h3 (mm)	2740			
4.5		Altura, mástil extendido ⁽⁹⁾	h4 (mm)	3730			
4.7		Altura del tejadillo protector (cabina)	h5 (mm)	2300			
4.8		Altura asiento/altura plataforma ⁽⁹⁾	h7 (mm)	1321			
4.12		Altura acoplamiento	h10 (mm)	0			
4.19		Longitud total	l1 (mm)	4500			
4.20		Longitud hasta la cara de las horquillas (Tablero Estándar)	l2 (mm)	3300			
4.20.1		Longitud hasta la cara de las horquillas (Tablero de Desplazamiento Lateral Integrado)	l2 (mm)	3317			
4.21		Anchura total (sencillas / anchas / dobles)	b1/b2 (mm)	1450 / 1575 / 1875			
4.22		Dimensiones de las horquillas ISO 2331	s/e/l (mm)	60 / 150 / 1200			
4.23		Tablero de horquillas ISO 2328, clase/tipo A, B		IVA			
4.24		Anchura del tablero de horquillas (Tablero Estándar) ⁽¹⁰⁾	b3 (mm)	0			
4.24.1		Anchura del tablero de horquillas (Tablero ISS) ⁽¹⁰⁾	b3 (mm)	1372			
4.31		Altura libre hasta el suelo debajo del mástil, con carga	m1 (mm)	194			
4.32		Altura libre hasta el suelo, centro de batalla	m2 (mm)	237			
4.33		Dimensión de carga b12 x l4 en sentido transversal	b12 x l4 (mm)	1200 x 1000			
4.34		Anchura de pasillo con dimensiones de carga predeterminadas ⁽¹¹⁾	Ast (mm)	4668			
4.34.1		Ancho de pasillo con palés 1000 x 1200 en sentido transversal ⁽¹¹⁾	Ast (mm)	4868			
4.34.2	Ancho de pasillo con palés 800 x 1200 en sentido transversal ⁽¹¹⁾	Ast (mm)	4868				
4.35	Radio de giro	Wa (mm)	2877				
4.36	Radio de giro interno	b13 (mm)	800				
4.36.1	Intersección pasillo 90° (Con palé de anchura W = 1200 mm x longitud L = 1000 mm)	(mm)	2469				
4.36.2	Altura del escalón (entre el suelo y el larguero)	(mm)	441				
4.36.3	Altura escalón (entre escalones intermedios y suelo)	(mm)	360				
RENDIMIENTO	5.1	Velocidad de desplazamiento, con carga/sin carga	km/h	16,5 / 17,6	18,5 / 21,3	16,5 / 17,6	18,5 / 21,3
	5.1.1	Velocidad de desplazamiento, con carga/sin carga, marcha atrás	km/h	16,5 / 17,6			
	5.2	Velocidad de elevación con carga/sin carga	m/s	0,45 / 0,49			
	5.3	Velocidad de descenso con carga/sin carga	m/s	0,51 / 0,42			
	5.5	Esfuerzo de tracción en la barra de tracción, con carga/sin carga ⁽¹²⁾	N	27 776/18 399	33 233/18 399	27 776/18 399	33 233/18 399
	5.7	Trepabilidad, con carga/sin carga ⁽⁷⁾	%	23,6/26,5	28,6/26,5	23,6/26,5	28,6/26,5
	5.9	Tiempo de aceleración, con carga/sin carga	s	6,3/5,2	6,3/5,3	6,3/5,2	6,3/5,3
5.10	Freno de servicio	Hidráulicos					
MOTOR	7.1	Fabricante / tipo de motor	Kubota V3600 IDI-T				
	7.2	Potencia del motor de acuerdo con ISO 1585	kW	57			
	7.3	Velocidad nominal	min-1	2400			
	7.3.1	Par a 1/min	Nm/min-1	296 / 1600			
	7.4	Número de cilindros/cilindrada	cm3	4 / 3620			
	7.5	Consumo de combustible de acuerdo con el ciclo VDI	l/h o kg/h	6,8	7,2	6,8	7,2
	7.10	Tensión batería/capacidad nominal ⁽⁸⁾	V/Ah	12 / 105			
OTROS	8.1	Tipo de unidad de tracción	Hidrodinámica				
	10.1	Presión de trabajo para accesorios	bares	155			
	10.2	Volumen de aceite para accesorios ⁽⁹⁾	l/min	83,3			
	10.3	Depósito de aceite hidráulico, capacidad	l	67,8			
	10.4	Depósito de combustible, capacidad	l	100,3			
	10.7	Nivel de presión sonora en el asiento del conductor ^{(10), (11)}	dB (A)	81			
	10.7.1	Nivel de potencia sonora durante el ciclo de trabajo ⁽¹²⁾	dB (A)	101			
	10.7.2	Potencia sonora garantizada 2001/14/CE	dB (A)	105			
	10.8	Acoplamiento de remolcado, tipo DIN	Pasador				

(7) A 4,8 km/h. Los datos de trepabilidad se proporcionan para comparar las prestaciones de tracción pero no se pretende referendar con ellos que el vehículo pueda funcionar en las rampas indicadas. Siga las instrucciones del manual de usuario en relación con el trabajo en terrenos en pendiente

(8) Los valores de capacidad nominal de la batería en amperios hora (Ah) son estimados

(9) Variable

(10) Con y sin cabina

(11) LPAZ, medido de acuerdo con los ciclos de prueba y basado en los valores de ponderación contenidos en la Norma EN12053

(12) LWAZ, medido de acuerdo con los ciclos de prueba y basado en los valores de ponderación contenidos en la Norma EN12053

Todos los valores son valores nominales y están sujetos a tolerancias.

VDI 2198 – ESPECIFICACIONES GENERALES – SERIE VX

			Yale GDP 55 VX6 Diésel Kubota 3.6L DSL				
GENERAL	1.1	Fabricante	Yale				
	1.2	Designación del modelo	GDP 55 VX6				
	1.3	Propulsión	Diésel				
	1.3.1	Motor	Kubota 3.6L DSL				
	1.3.2	Transmisión	Servotransmisión electrónica de 1, 1 velocidad	Servotransmisión electrónica de 2, 2 velocidades	Techtronix 1, 1 velocidad	Techtronix 2, 2 velocidades	
	1.3.3	Tipo de freno	Frenos en Baño de Aceite				
	1.4	Tipo de operario	Sentado				
	1.5	Capacidad nominal/carga nominal	Q (t)	5.5			
	1.6	Distancia del centro de carga	c (mm)	600			
	1.8	Distancia de carga, centro del árbol propulsor a la horquilla	x (mm)	590,6			
1.8.1	Distancia de carga, centro del árbol propulsor a la horquilla (Tablero ISS)	x (mm)	608				
1.9	Batalla	y (mm)	2100				
PESO	2.1	Peso de servicio	kg	7811			
	2.2	Carga por eje con carga, delantero/trasero	kg	11 754/1558			
	2.3	Carga por eje sin carga, delantero/trasero	kg	3134/4677			
RUEDAS	3.1	Neumáticos, delanteros/traseros	Ruedas superelásticas				
	3.2	Tamaño de las ruedas, delanteras	300x15				
	3.3	Tamaño de las ruedas, traseras	28x9-15				
	3.5	Número de ruedas, delanteras/traseras (X = conducidas)	2x / 2				
	3.6	Banda de rodadura, delantera	b ₁₀ (mm)	1150			
	3.7	Banda de rodadura, trasera	b ₁₁ (mm)	1162			
	DIMENSIONES	4.1	Inclinación del mástil/tablero de horquillas hacia delante/hacia atrás	α / β (°)	6 / 10		
4.2		Altura, mástil descendido	h ₁ (mm)	2215			
4.3		Elevación libre ⁽¹⁾	h ₂ (mm)	100			
4.4		Elevación ⁽¹⁾	h ₃ (mm)	2740			
4.5		Altura, mástil extendido ⁽²⁾	h ₄ (mm)	3730			
4.7		Altura del tejadillo protector (cabina)	h ₄ (mm)	2300			
4.8		Altura asiento/altura plataforma ⁽³⁾	h ₇ (mm)	1321			
4.12		Altura acoplamiento	h ₁₀ (mm)	0			
4.19		Longitud total	l ₁ (mm)	4541			
4.20		Longitud hasta la cara de las horquillas (Tablero Estándar)	l ₂ (mm)	3341			
4.20.1		Longitud hasta la cara de las horquillas (Tablero de Desplazamiento Lateral Integrado)	l ₂ (mm)	3358			
4.21		Anchura total (sencillas / anchas / dobles)	b ₁ /b ₂ (mm)	1450 / 1575 / 1875			
4.22		Dimensiones de las horquillas ISO 2331	s/e/l (mm)	60 / 150 / 1200			
4.23		Tablero de horquillas ISO 2328, clase/tipo A, B	IVA				
4.24		Anchura del tablero de horquillas (Tablero Estándar) ⁽⁴⁾	b ₃ (mm)	0			
4.24.1		Anchura del tablero de horquillas (Tablero ISS) ⁽⁴⁾	b ₃ (mm)	1372			
4.31		Altura libre hasta el suelo debajo del mástil, con carga	m ₁ (mm)	194			
4.32		Altura libre hasta el suelo, centro de batalla	m ₂ (mm)	237			
4.33		Dimensión de carga b ₁₂ x l ₄ en sentido transversal	b ₁₂ x l ₄ (mm)	1200 x 1000			
4.34		Anchura de pasillo con dimensiones de carga predeterminadas ⁽⁵⁾	Ast (mm)	4706			
4.34.1		Ancho de pasillo con palés 1000 x 1200 en sentido transversal ⁽⁵⁾	Ast (mm)	4906			
4.34.2		Ancho de pasillo con palés 800 x 1200 en sentido transversal ⁽⁵⁾	Ast (mm)	4906			
4.35		Radio de giro	W _a (mm)	2915			
4.36	Radio de giro interno	b ₁₃ (mm)	800				
4.36.1	Intersección pasillo 90° (Con palé de anchura W = 1200 mm x longitud L = 1000 mm)	(mm)	2490				
4.36.2	Altura del escalón (entre el suelo y el larguero)	(mm)	441				
4.36.3	Altura escalón (entre escalones intermedios y suelo)	(mm)	360				
RENDIMIENTO	5.1	Velocidad de desplazamiento, con carga/sin carga	km/h	16,2 / 17,5	18,1 / 21,2	16,2 / 17,5	18,1 / 21,2
	5.1.1	Velocidad de desplazamiento, con carga/sin carga, marcha atrás	km/h	16,2 / 17,5			
	5.2	Velocidad de elevación con carga/sin carga	m/s	0,45 / 0,49			
	5.3	Velocidad de descenso con carga/sin carga	m/s	0,51 / 0,42			
	5.5	Esfuerzo de tracción en la barra de tracción, con carga/sin carga ⁽⁶⁾	N	27 620/17 976	33 078/17 976	27 620/17 976	33 078/17 976
	5.7	Trepabilidad, con carga/sin carga ⁽⁷⁾	%	22/24,8	26,6/24,8	22/24,8	26,6/24,8
	5.9	Tiempo de aceleración, con carga/sin carga	s	6,5/5,2	6,5/5,3	6,5/5,2	6,5/5,3
	5.10	Freno de servicio	Hidráulicos				
	MOTOR	7.1	Fabricante / tipo de motor	Kubota V3600 IDI-T			
		7.2	Potencia del motor de acuerdo con ISO 1585	kW	57		
7.3		Velocidad nominal	min-1	2400			
7.3.1		Par a 1/min	Nm/min-1	296 / 1600			
7.4		Número de cilindros/cilindrada	cm3	4 / 3620			
7.5		Consumo de combustible de acuerdo con el ciclo VDI	l/h o kg/h	7,2	7,7	7,2	7,7
7.10		Tensión batería/capacidad nominal ⁽⁸⁾	V/Ah	12 / 105			
OTROS	8.1	Tipo de unidad de tracción	Hidrodinámica				
	10.1	Presión de trabajo para accesorios	bares	155			
	10.2	Volumen de aceite para accesorios ⁽⁹⁾	l/min	83,3			
	10.3	Depósito de aceite hidráulico, capacidad	l	67,8			
	10.4	Depósito de combustible, capacidad	l	100,3			
	10.7	Nivel de presión sonora en el asiento del conductor ^{(10) (11)}	dB (A)	81			
	10.7.1	Nivel de potencia sonora durante el ciclo de trabajo ⁽¹¹⁾	dB (A)	101			
	10.7.2	Potencia sonora garantizada 2001/14/CE	dB (A)	105			
	10.8	Acoplamiento de remolcado, tipo DIN	Pasador				

- | | |
|---|--|
| <p>(1) Parte superior de las horquillas</p> <p>(2) Añadir 32 mm con rejilla soporte de carga</p> <p>(3) Asiento de suspensión total en posición presionada</p> <p>(4) Sin rejilla soporte de carga, con rejilla soporte de carga añadir 32 mm</p> <p>(5) La anchura del pasillo de apilado (líneas 4.34 y 4.34.1 y 4.34.2) se basa en el cálculo según la norma VDI tal y como se muestra en la ilustración. La British Industrial Truck Association (bita) (Asociación Británica de Carretillas Industriales) recomienda añadir 100 mm al espacio libre (dimensión a) para conseguir un margen de trabajo adicional en la parte trasera de la carretilla</p> <p>(6) A 1,6 km/h</p> | <p>(7) A 4,8 km/h. Los datos de trepabilidad se proporcionan para comparar las prestaciones de tracción pero no se pretende refrendar con ellos que el vehículo pueda funcionar en las rampas indicadas. Siga las instrucciones del manual de usuario en relación con el trabajo en terrenos en pendiente</p> <p>(8) Los valores de capacidad nominal de la batería en amperios hora (Ah) son estimados</p> <p>(9) Variable</p> <p>(10) Con y sin cabina</p> <p>(11) LPAZ, medido de acuerdo con los ciclos de prueba y basado en los valores de ponderación contenidos en la Norma EN12053</p> <p>(12) LWAZ, medido de acuerdo con los ciclos de prueba y basado en los valores de ponderación contenidos en la Norma EN12053</p> |
|---|--|

DIMENSIONES DEL MÁSTIL – GDP/GLP 40VX5, GDP/GLP 40VX6

h ₁ (mm)	h _{2+S} (mm) ⁽¹⁾	h _{3+S} (mm)	h ₄ (mm) ⁽²⁾	h ₄ (mm) ⁽²⁾	Inclinación		Ruedas superelásticas									
							GDP/GLP 40VX5				GDP/GLP 40VX6					
							Horquillas		Desplazamiento lateral integral		Horquillas		Desplazamiento lateral integral			
							Centro de carga (kg)									
F	B	500	600	700	500	600	700	600	700	600	700	600	700			
Mástil de elevación libre limitada (ELL) en dos etapas																
2175	150	3050	3815	4300	6	10	4000	3670	3580	4000	3670	3470	4000	3890	4000	3770
2475	150	3650	4415	4900	6	10	4000	3670	3570	4000	3670	3460	4000	3870	4000	3750
2775	150	4250	5015	5500	6	10	4000	3670	3550	4000	3670	3440	4000	3860	4000	3740
3225	150	4950	5715	6200	6	6	3880	3560	3430	3880	3560	3320	3890	3720	3890	3610
Mástil de elevación libre total (FLL) de dos etapas																
2175	1355	3075	3890	4325	6	10	4000	3670	3450	4000	3670	3400	4000	3750	4000	3690
2475	1655	3675	4490	4925	6	10	4000	3670	3440	4000	3650	3380	4000	3730	3990	3670
Mástil de elevación libre total (FLL) de tres etapas																
2175	1355	4415	5225	5665	6	6	4000	3670	3430	3970	3630	3350	4000	3720	3950	3640
2375	1555	4950	5765	6200	6	6	3880	3560	3310	3840	3510	3230	3880	3600	3820	3520
2475	1655	5250	6065	6500	6	6	3800	3490	3240	3760	3440	3170	3810	3530	3740	3450
2575	1755	5550	6365	6800	6	6	3730	3420	3170	3670	3360	3090	3740	3450	3660	3370
2775	1955	6000	6815	7250	6	6	3600	3290	3050	3530	3230	2980	3620	3330	3530	3250

(1) Sin rejilla soporte de carga

(2) Con rejilla soporte de carga

DIMENSIONES DEL MÁSTIL – GDP/GLP 45SVX5, GDP/GLP 45VX6

h ₁ (mm)	h _{2+S} (mm) ⁽¹⁾	h _{3+S} (mm)	h ₄ (mm) ⁽²⁾	h ₄ (mm) ⁽²⁾	Inclinación		Ruedas superelásticas									
							GDP/GLP 45SVX5				GDP/GLP 45VX6					
							Horquillas		Desplazamiento lateral integral		Horquillas		Desplazamiento lateral integral			
							Centro de carga (kg)									
F	B	500	600	700	500	600	700	600	700	600	700	600	700			
Mástil de elevación libre limitada (ELL) en dos etapas																
2215	160	2800	3730	4065	6	10	4500	4000	3890	4440	4000	3770	4500	4340	4500	4210
2515	160	3400	4330	4665	6	10	4500	4000	3870	4420	4000	3750	4500	4330	4500	4200
2815	160	4000	4930	5265	6	10	4500	4000	3860	4410	4000	3740	4500	4310	4500	4180
3265	160	4700	5630	5965	6	6	4380	3900	3730	4260	3900	3620	4390	4180	4390	4060
3665	160	5300	6230	6565	6	6	4230	3760	3580	4090	3750	3470	4250	4030	4230	3910
4065	160	5900	6830	7165	6	6	4040	3620	3420	3900	3580	3310	4100	3860	4050	3740
Mástil de elevación libre total (FLL) de dos etapas																
2215	1230	2825	3810	4090	6	10	4500	4000	3860	4410	4000	3740	4500	4310	4500	4180
2515	1530	3425	4410	4690	6	10	4500	4000	3840	4390	4000	3720	4500	4290	4500	4170
Mástil de elevación libre total (FLL) de tres etapas																
2215	1230	4145	5130	5415	6	6	4500	4000	3820	4370	4000	3700	4500	4270	4490	4150
2515	1530	5000	5985	6265	6	6	4300	3820	3630	4150	3810	3520	4310	4080	4290	3960
2615	1630	5300	6285	6565	6	6	4210	3750	3560	4070	3730	3450	4240	4000	4210	3890

(1) Sin rejilla soporte de carga

(2) Con rejilla soporte de carga

DIMENSIONES DEL MÁSTIL – GDP/GLP 50VX, GDP/GLP 55VX

h ₁ (mm)	h _{2+S} (mm) ⁽¹⁾	h _{3+S} (mm)	h ₄ (mm) ⁽²⁾	h ₄ (mm) ⁽²⁾	Inclinación		Ruedas superelásticas							
							GDP/GLP 50VX				GDP/GLP 55VX			
							Horquillas		Desplazamiento lateral integral		Horquillas		Desplazamiento lateral integral	
							Centro de carga (kg)							
F	B	600	700	600	700	600	700	600	700	600	700	600	700	
Mástil de elevación libre limitada (ELL) en dos etapas														
2215	160	2800	3730	4065	6	10	5000	4810	5000	4670	5500	5280	5500	5130
2515	160	3400	4330	4665	6	10	5000	4790	5000	4650	5500	5260	5500	5120
2815	160	4000	4930	5265	6	10	5000	4780	5000	4640	5500	5250	5500	5100
3265	160	4700	5630	5965	6	6	4890	4640	4880	4510	5380	5110	5370	4970
3665	160	5300	6230	6565	6	6	4740	4480	4700	4350	5230	4940	5190	4800
4065	160	5900	6830	7165	6	6	4570	4300	4520	4170	5050	4750	5000	4620
Mástil de elevación libre total (FLL) de dos etapas														
2215	1230	2825	3810	4090	6	10	5000	4770	5000	4640	5500	5250	5500	5100
2515	1530	3425	4410	4690	6	10	5000	4760	5000	4620	5500	5230	5500	5080
Mástil de elevación libre total (FLL) de tres etapas														
2215	1230	4145	5130	5415	6	6	5000	4740	4990	4610	5500	5210	5490	5070
2515	1530	5000	5985	6265	6	6	4800	4530	4770	4410	5290	5000	5260	4860
2615	1630	5300	6285	6565	6	6	4730	4450	4690	4330	5210	4920	5170	4780

(1) Sin rejilla soporte de carga

(2) Con rejilla soporte de carga

Todos los valores son valores nominales y están sujetos a tolerancias.

Datos de la especificación basados en tablero estándar, rejilla apoya carga y horquillas de 1000 mm (GDP/GLP 40 VX5) / 1200 mm (GDP/GLP 40VX6 - GDP/GLP 55VX)

DIMENSIONES DEL MÁSTIL – GDP/GLP 40VX5, GDP/GLP 40VX6

h ₁ (mm)	h _{2+S} (mm) ⁽¹⁾	h _{3+S} (mm)	h ₄ (mm) ⁽¹⁾	h ₄ (mm) ⁽²⁾	Inclinación		Ruedas de neumáticos radiales									
							GDP/GLP 40VX5				GDP/GLP 40VX6					
							Horquillas		Desplazamiento lateral integral		Horquillas		Desplazamiento lateral integral			
							Centro de carga (kg)									
F	B	500	600	700	500	600	700	600	700	600	700					
Mástil de elevación libre limitada (ELL) en dos etapas																
2175	150	3050	3815	4300	6	10	4000	3670	3580	4000	3670	3470	4000	3890	4000	3770
2475	150	3650	4415	4900	6	10	4000	3670	3570	4000	3670	3460	4000	3870	4000	3750
2775	150	4250	5015	5500	6	10	4000	3670	3550	4000	3670	3440	4000	3860	4000	3740
3225	150	4950	5715	6200	6	6	3880	3560	3420	3880	3560	3320	3890	3720	3890	3610
Mástil de elevación libre total (FFL) de dos etapas																
2175	1355	3075	3890	4325	6	10	4000	3670	3450	4000	3670	3400	4000	3750	4000	3690
2475	1655	3675	4490	4925	6	10	4000	3670	3440	4000	3670	3380	4000	3730	3990	3670
Mástil de elevación libre total (FFL) de tres etapas																
2175	1355	4415	5225	5665	6	6	4000	3670	3430	3970	3630	3350	4000	3720	3950	3640
2375	1555	4950	5765	6200	6	6	3870 ⁽³⁾	3550 ⁽³⁾	3310 ⁽³⁾	3830 ⁽³⁾	3510 ⁽³⁾	3230 ⁽³⁾	3880 ⁽³⁾	3600 ⁽³⁾	3820 ⁽³⁾	3520 ⁽³⁾
2475	1655	5250	6065	6500	6	6	3800 ⁽³⁾	3490 ⁽³⁾	3230 ⁽³⁾	3750 ⁽³⁾	3430 ⁽³⁾	3160 ⁽³⁾	3810 ⁽³⁾	3520 ⁽³⁾	3740 ⁽³⁾	3440 ⁽³⁾
2575	1755	5550	6365	6800	6	6	3730 ⁽⁴⁾	3420 ⁽⁴⁾	3170 ⁽⁴⁾	3670 ⁽⁴⁾	3360 ⁽⁴⁾	3090 ⁽⁴⁾	3740 ⁽⁴⁾	3450 ⁽⁴⁾	3660 ⁽⁴⁾	3370 ⁽⁴⁾
2775	1955	6000	6815	7250	6	6	3600 ⁽⁴⁾	3310 ⁽⁴⁾	3050 ⁽⁴⁾	3530 ⁽⁴⁾	3230 ⁽⁴⁾	2980 ⁽⁴⁾	3620 ⁽⁴⁾	3330 ⁽⁴⁾	3530 ⁽⁴⁾	3250 ⁽⁴⁾

(1) Sin rejilla soporte de carga

(2) Con rejilla soporte de carga

(3) Se Necesitan Ruedas de Tracción de Banda de Rodadura Ancha o Dobles

(4) Se Necesitan Ruedas de Tracción Dobles. Datos de la especificación basados en tablero estándar, rejilla apoya carga y horquillas de 1000 mm (GDP/GLP 40 VX5) / 1200 mm (GDP/GLP 40VX6 - GDP/GLP 55VX)

DIMENSIONES DEL MÁSTIL – GDP/GLP 45SVX5, GDP/GLP 45VX6

h ₁ (mm)	h _{2+S} (mm) ⁽¹⁾	h _{3+S} (mm)	h ₄ (mm) ⁽¹⁾	h ₄ (mm) ⁽²⁾	Inclinación		Ruedas de neumáticos radiales									
							GDP/GLP 45SVX5				GDP/GLP 45VX6					
							Horquillas		Desplazamiento lateral integral		Horquillas		Desplazamiento lateral integral			
							Centro de carga (kg)									
F	B	500	600	700	500	600	700	600	700	600	700					
Mástil de elevación libre limitada (ELL) en dos etapas																
2215	160	2800	3730	4065	6	10	4500	4000	3890	4440	4000	3770	4500	4340	4500	4210
2515	160	3400	4330	4665	6	10	4500	4000	3870	4420	4000	3750	4500	4330	4500	4200
2815	160	4000	4930	5265	6	10	4500	4000	3860	4410	4000	3740	4500	4310	4500	4180
3265	160	4700	5630	5965	6	6	4380	3890	3730	4260	3890	3610	4390	4180	4390	4060
3665	160	5300	6230	6565	6	6	4230 ⁽³⁾	3760 ⁽³⁾	3570 ⁽³⁾	4080 ⁽³⁾	3750 ⁽³⁾	3460 ⁽³⁾	4240 ⁽³⁾	4020 ⁽³⁾	4220 ⁽³⁾	3900 ⁽³⁾
4065	160	5900	6830	7165	6	6	4040 ⁽⁴⁾	3610 ⁽⁴⁾	3410 ⁽⁴⁾	3900 ⁽⁴⁾	3580 ⁽⁴⁾	3310 ⁽⁴⁾	4080 ⁽³⁾	3840 ⁽³⁾	4030 ⁽³⁾	3730 ⁽³⁾
Mástil de elevación libre total (FFL) de dos etapas																
2215	1230	2825	3810	4090	6	10	4500	4000	3860	4410	4000	3740	4500	4310	4500	4180
2515	1530	3425	4410	4690	6	10	4500	4000	3840	4390	4000	3720	4500	4290	4500	4170
Mástil de elevación libre total (FFL) de tres etapas																
2215	1230	4145	5130	5415	6	6	4500	4000	3820	4370	4000	3700	4500	4270	4490	4150
2515	1530	5000	5985	6265	6	6	4250 ⁽³⁾	3820 ⁽³⁾	3630 ⁽³⁾	4150 ⁽⁴⁾	3810 ⁽⁴⁾	3520 ⁽⁴⁾	4310 ⁽³⁾	4070 ⁽³⁾	4280 ⁽³⁾	3950 ⁽³⁾
2615	1630	5300	6285	6565	6	6	4210 ⁽⁴⁾	3750 ⁽⁴⁾	3560 ⁽⁴⁾	4070 ⁽⁴⁾	3730 ⁽⁴⁾	3450 ⁽⁴⁾	4230 ⁽³⁾	3990 ⁽³⁾	4200 ⁽³⁾	3880 ⁽³⁾

(1) Sin rejilla soporte de carga

(2) Con rejilla soporte de carga

(3) Se Necesitan Ruedas de Tracción de Banda de Rodadura Ancha o Dobles

(4) Se Necesitan Ruedas de Tracción Dobles. Datos de la especificación basados en tablero estándar, rejilla apoya carga y horquillas de 1000 mm (GDP/GLP 40 VX5) / 1200 mm (GDP/GLP 40VX6 - GDP/GLP 55VX)

DIMENSIONES DEL MÁSTIL – GDP/GLP 50VX, GDP/GLP 55VX

h ₁ (mm)	h _{2+S} (mm) ⁽¹⁾	h _{3+S} (mm)	h ₄ (mm) ⁽¹⁾	h ₄ (mm) ⁽²⁾	Inclinación		Ruedas de neumáticos radiales							
							GDP/GLP 50VX				GDP/GLP 55VX			
							Horquillas		Desplazamiento lateral integral		Horquillas		Desplazamiento lateral integral	
							Centro de carga (kg)							
F	B	600	700	600	700	600	700	600	700	600	700			
Mástil de elevación libre limitada (ELL) en dos etapas														
2215	160	2800	3730	4065	6	10	5000	4810	5000	4670	5500	5280	5500	5130
2515	160	3400	4330	4665	6	10	5000	4790	5000	4650	5500	5260	5500	5120
2815	160	4000	4930	5265	6	10	5000	4780	5000	4640	5500	5250	5500	5100
3265	160	4700	5630	5965	6	6	4880	4640	4870	4500	5380 ⁽³⁾	5110 ⁽³⁾	5370 ⁽³⁾	4960 ⁽³⁾
3665	160	5300	6230	6565	6	6	4730 ⁽³⁾	4470 ⁽³⁾	4700 ⁽³⁾	4340 ⁽³⁾	5220 ⁽³⁾	4930 ⁽³⁾	5180 ⁽³⁾	4790 ⁽³⁾
4065	160	5900	6830	7165	6	6	4570 ⁽⁴⁾	4300 ⁽⁴⁾	4510 ⁽⁴⁾	4170 ⁽⁴⁾	5050 ⁽⁴⁾	4750 ⁽⁴⁾	4990 ⁽⁴⁾	4610 ⁽⁴⁾
Mástil de elevación libre total (FFL) de dos etapas														
2215	1230	2825	3810	4090	6	10	5000	4770	5000	4640	5500	5250	5500	5100
2515	1530	3425	4410	4690	6	10	5000	4760	5000	4620	5500	5230	5500	5080
Mástil de elevación libre total (FFL) de tres etapas														
2215	1230	4145	5130	5415	6	6	5000	4740	4990	4610	5500	5210	5490	5070
2515	1530	5000	5985	6265	6	6	4800 ⁽³⁾	4530 ⁽³⁾	4760 ⁽³⁾	4400 ⁽³⁾	5290 ⁽³⁾	4990 ⁽³⁾	5260 ⁽³⁾	4860 ⁽³⁾
2615	1630	5300	6285	6565	6	6	4730 ⁽⁴⁾	4450 ⁽⁴⁾	4680 ⁽⁴⁾	4330 ⁽⁴⁾	5210 ⁽⁴⁾	4910 ⁽⁴⁾	5170 ⁽⁴⁾	4780 ⁽⁴⁾

(1) Sin rejilla soporte de carga

(2) Con rejilla soporte de carga

(3) Se Necesitan Ruedas de Tracción de Banda de Rodadura Ancha o Dobles

(4) Se Necesitan Ruedas de Tracción Dobles. Datos de la especificación basados en tablero estándar, rejilla apoya carga y horquillas de 1000 mm (GDP/GLP 40 VX5) / 1200 mm (GDP/GLP 40VX6 - GDP/GLP 55VX)

LISTA DE CARACTERÍSTICAS – SERIE VX

	EST	OPC
Sistema de protección del tren de potencia		●
Paquete de monitorización Premium		●
Acumulador Hidráulico, recomendado para uso con accesorios de sujeción con pinza		●
Arranque sin llave de contacto (con acceso mediante código de acceso)		●
Limitador de velocidad de tracción		●
Soporte EZ-Tank con giro hacia fuera y descenso		●
Reposabrazos derecho que incorpora controles electrohidráulicos de minipalancas AccuTouch, interruptor direccional y botón de bocina		●
Retorno a la inclinación programada		●
Asiento giratorio de suspensión total		●
Pedal de control direccional		●
Clave de acceso de operario		●
Espejos - laterales dobles		●

	EST	OPC
Alarma que se activa en marcha atrás 82 - 102 dB(A) - autoajuste		●
Luz estroboscópica ámbar - de funcionamiento continuo		●
Sensor de impactos		●
Kits para aplicaciones de papel		●
Válvula de control hidráulica de 4 funciones (2 aux)		●
Indicador del peso de la carga		●
Cabina y Cabina con Aire Acondicionado		●
Cabinas Parciales		●
Tejadillo Protector y Cabina de Altura Rebajada		●
Sistema de Telemetría Yale Vision		●

CAPACIDADES NOMINALES – TABLERO ESTÁNDAR – SERIE VX

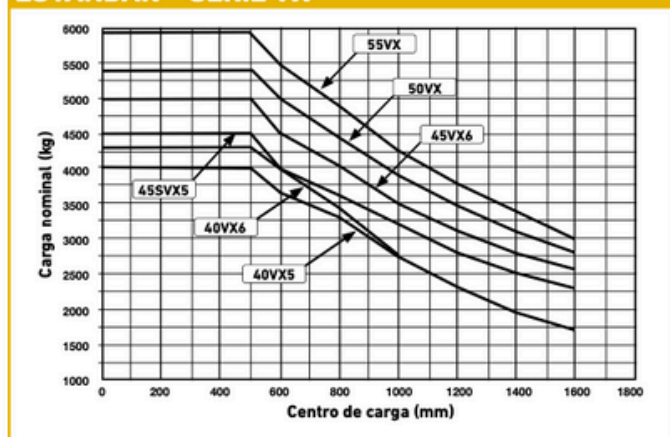

CAPACIDADES NOMINALES – ISS – SERIE VX

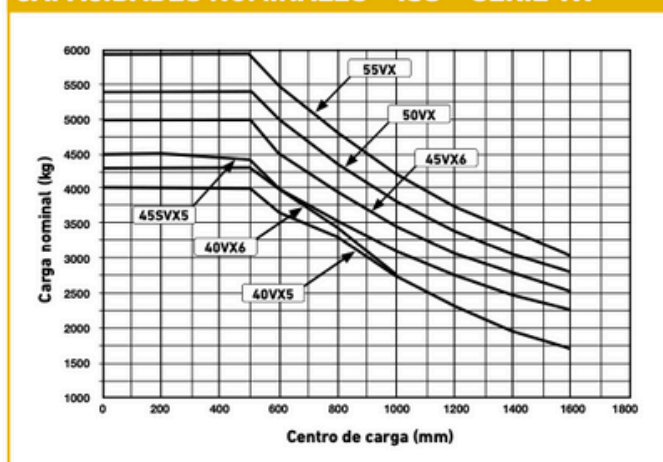

CAPACIDADES NOMINALES – TABLERO ESTÁNDAR – SERIE VX

Centro de carga (mm)	GDP40VX5 (kg)	GDP40VX6 (kg)	GDP45SVX5 (kg)	GDP45VX6 (kg)	GDP50VX (kg)	GDP55VX (kg)
0	4000	4300	4500	5000	5400	5950
200	4000	4300	4500	5000	5400	5950
500	4000	4300	4500	5000	5400	5950
600	3670	4000	4000	4500	5000	5500
800	3310	3450	3610	4030	4460	4900
1000	2760	2760	3150	3520	3900	4280
1200	2300	2300	2800	3130	3460	3800
1400	1970	1970	2520	2810	3110	3420
1600	1720	1720	2290	2560	2830	3000

CAPACIDADES NOMINALES – ISS – SERIE VX

Centro de carga (mm)	GDP40VX5 (kg)	GDP40VX6 (kg)	GDP45SVX5 (kg)	GDP45VX6 (kg)	GDP50VX (kg)	GDP55VX (kg)
0	4000	4300	4500	5000	5400	5950
200	4000	4300	4500	5000	5400	5950
500	4000	4300	4440	4970	5400	5950
600	3670	4000	4000	4500	5000	5500
800	3320	3450	3500	3920	4340	4770
1000	2760	2760	3070	3430	3800	4180
1200	2300	2300	2730	3050	3380	3720
1400	1970	1970	2460	2750	3050	3350
1600	1720	1720	2240	2500	2770	3000

Todos los valores son valores nominales y están sujetos a tolerancias.

TRENES DE POTENCIA – SERIE VX

		Diésel			GLP SWB	GLP LWB
MOTOR	1.3	Propulsión: eléctrica (batería o red de suministro), diésel, gasolina, gas combustible				
	7.1	Fabricante / tipo de motor	Kubota V3800 DICR-T-E4	Kubota WG3800		
	7.2	Potencia del motor de acuerdo con ISO 1585	kW	55	54,9	64
	7.3	Velocidad nominal	mín -1	2200	1800	2200
	7.3.1	Par a 1/min	Nm/min-1	300 / 1400	300 / 1200	
	7.4	Número de cilindros/cilindrada	cm3	4 / 3769		
	7.10	Tensión batería/capacidad nominal ⁽¹⁾	(V)/(Ah)	12 / 105		
OTROS	8.1	Tipo de unidad de tracción		Hidrodinámica		
	8.2	Fabricante / tipo		NMHG/Electrónica		
	8.6	Tracción de las ruedas/fabricante del árbol propulsor/tipo		Dana/WBA		
	8.11	Freno de servicio		Freno multidisco		
	8.12	Freno de estacionamiento		Freno multidisco		

(1) Los valores de capacidad nominal de la batería en amperios hora (Ah) son estimados

ESPECIFICACIONES DEL MOTOR – SERIE VX

Kubota WG3800		Kubota V3800 E4		Kubota V3600 IDI-T	
Conformidad CE / Norma sobre emisiones	Conforme con Fase V	Conformidad CE / Norma sobre emisiones	Conforme con la fase V con Catalizador de Oxidación Diésel (DOC) o Filtro de Partículas Diésel (DPF) como equipamiento estándar	Conformidad CE / Norma sobre emisiones	IIIA
Cilindros	En línea 4	Cilindros	En línea 4	Cilindros	En línea 4
Desplazamiento	3,769 litros	Desplazamiento	3,8 litros	Desplazamiento	3,62 litros
Par	300 Nm @ 1000 rpm	Par	309,0 Nm @ 1400 rpm	Par	296 Nm
Potencia SWB	54,9 kW @ 1800 rpm	Alimentación	55,0 kW @ 2200 rpm	Alimentación	55,0 kW @ 2200 rpm
Potencia LWB	64,0 kW @ 2200 rpm				

Todos los valores son valores nominales y están sujetos a tolerancias.





Acerca de Yale®

Yale Materials Handling Corporation es uno de los fabricantes, llevamos en el negocio de la elevación desde 1875 y aplicamos esa experiencia para ayudar a los clientes a resolver los retos de la manipulación de materiales. Nuestra línea completa de carretillas elevadoras tiene una capacidad de 1 a 16 toneladas y funcionan con motores de combustión interna u opciones eléctricas. Yale también ofrece soluciones robóticas, telemetría, gestión de flotas, piezas, financiación y formación. Desde equipos de montacargas tradicionales a tecnologías emergentes, nuestro objetivo diario es trabajar con nuestra red de distribuidores de ámbito nacional para mantener nuestro enfoque de avance y en el cliente con las soluciones que usted necesite, en el momento y forma que las necesite.

EQUIPOS DE MANIPULACIÓN DE MATERIALES PARA:

3PL

Piezas de automoción

Bebidas

Alimentos fríos y congelados

Distribución de alimentos

Procesamiento de alimentos

Muebles y enseres

Productos de salud y farmacéuticos

Centros para el Hogar

Venta al Por Menor

Comercio Electrónico





SETEGAR

Polígono Industrial Sota el Molí, Passeig Riu Bessos, nº6

(Montmeló, BCN)

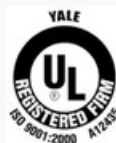
www.setegar.com



Seguridad: Todos los productos Yale vendidos en países de la UE, Reino Unido y Turquía cumplen los requisitos de la UE de la Directiva sobre máquinas 2006/42/CE y contienen el  marcado. Las carretillas Yale vendidas en otros países pueden encargarse para su producción de conformidad con los requisitos de la Directiva de Máquinas y, cuando así se solicite, contendrán el  marcado.

HYSTER-YALE UK LIMITED comercializa como Yale Lift Truck Technologies. Domicilio Social: Centennial House, Building 4.5, Frimley Business Park, Frimley, Surrey GU16 7SG, Reino Unido. Registrada en Inglaterra y Gales. Número de Registro de la Empresa: 02636775.

©2023 Hyster-Yale Group, Inc., todos los derechos reservados. YALE y YALE  son marcas comerciales de Hyster-Yale Group, Inc. Las carretillas pueden mostrarse con equipamiento opcional y/o características no disponibles en todas las regiones. El rendimiento de la carretilla puede verse afectado por el estado del vehículo, su equipamiento y la aplicación. Las especificaciones están sujetas a modificaciones sin previo aviso.

Nota: Hay que tener cuidado al manipular cargas elevadas. Los operarios deben estar cualificados y deben leer, entender y seguir las instrucciones contenidas en el Manual de Usuario. Consulte a su distribuidor de Yale® si alguna de las informaciones mostradas es crítica para su aplicación.

Nº de pieza de la publicación 220991639 Rev.00 (0323DMS) ES