



# MS 24HBE

HOJA DE ESPECIFICACIONES

Apilador motorizado para  
cambio de la batería

2400 kg

DIMENSIONES DE LA CARRETILLA

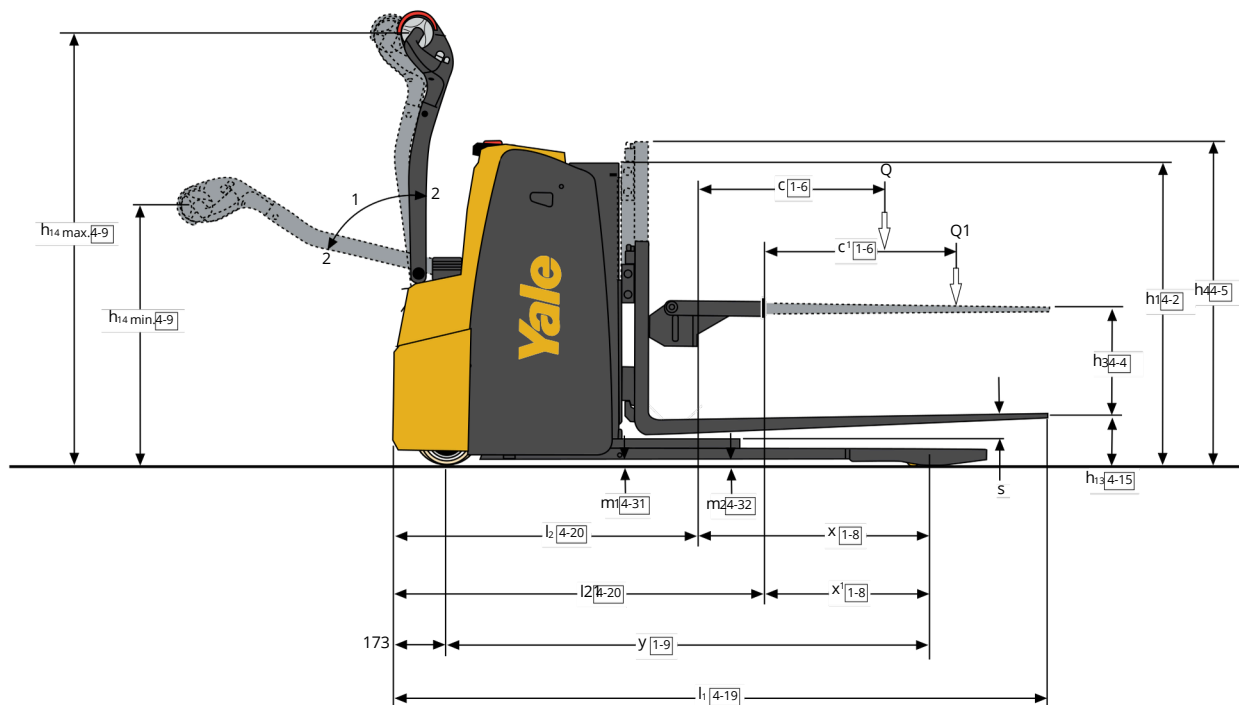
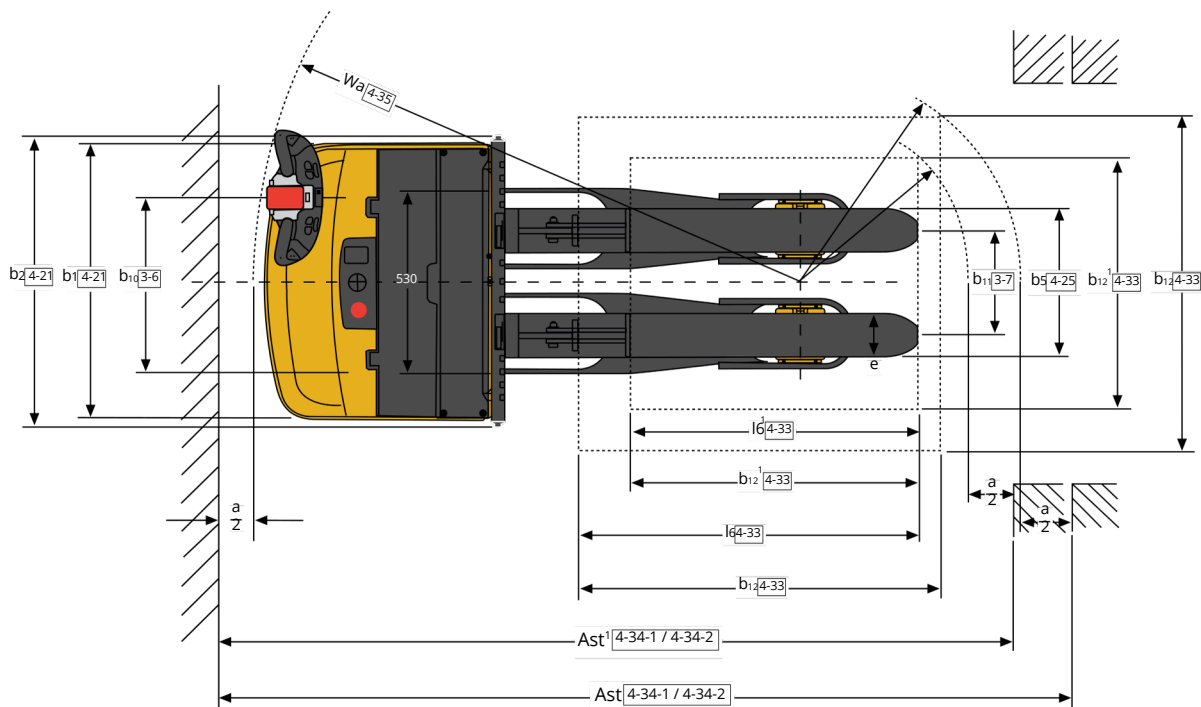

**MS24HBE ESPECIFICACIONES GENERALES**

GENERAL					
1-1	Fabricante (abreviatura) Designación del modelo Propulsión Tipo de				Yale
1-2	operario: manual, andando, de pie, sentado, preparador de pedidos				MS24HBE
1-3	Capacidad nominal / carga nominal Distancia del centro de carga Distancia				Eléctrica (batería)
1-4	de carga, centro del árbol propulsor a las horquillas Batalla Peso de servicio				Peatón
1-5	Peso por eje con carga, delantero/trasero Peso por eje sin carga, delantero /	Q	t		2,4
1-6	trasero Ruedas: poliuretano, tophtane, NDIIThane, delanteras/traseras	c	mm		514 3 / 415 4
1-8	Tamaño de las ruedas, delanteras Tamaño de las ruedas, traseras Ruedas	x	mm		677 3 / 477 4
1-9	adicionales (dimensiones) Número ruedas, delanteras/traseras (x= ruedas	y	mm		1372
PESO					
2-1	conducidas) Banda de rodadura, delantera Banda de rodadura, trasera				kg
2-2	Altura, mástil descendido Elevación libre En elevación Altura, mástil				kg
2-3	extendido Altura barra de tracción en posición de tracción, mín./máx. Altura,				kg
RUEDAS					
3-1	descendido Longitud total Longitud hasta la cara frontal de las horquillas				Poliuretano
3-2	Anchura total Dimensiones de las horquillas 2 Distancia entre los brazos de	$\emptyset$	mm × mm		230 × 75
3-3	las horquillas Altura libre bajo el mástil, con carga Altura libre hasta el suelo,	$\emptyset$	mm × mm		50 × 70
3-4	centro de la batalla Dimensión de carga b × l en sentido transversal	$\emptyset$	mm × mm		150 × 50
3-5					1x + 1/8
3-6		b <sub>10</sub>	mm		510
3-7		b <sub>11</sub>	mm		291
DIMENSIONES					
4-2		h <sub>1</sub>	mm		891
4-3		h <sub>2</sub>	mm		–
4-4		h <sub>3</sub>	mm		291
4-5		h <sub>4</sub>	mm		963
4-9		h <sub>14</sub>	mm		746 / 1242
4-15		h <sub>13</sub>	mm		142
4-19		l <sub>1</sub>	mm		1883
4-20		l <sub>2</sub>	mm		868 3 / 1068 4
4-21		b <sub>1</sub> / b <sub>2</sub>	mm		790 / 827
4-22		s/e/l	mm		40 / 125 / 1150
4-25		b <sub>5</sub>	mm		341 / 797
4-31		m <sub>1</sub>	mm		20
4-32		m <sub>2</sub>	mm		20
4-33		b <sub>12</sub> × l <sub>6</sub>	mm		1028 × 999 3 / 830 × 738 4
4-34-1	Ancho de pasillo para palés de 1200 mm × 1000 mm en sentido transversal	A <sub>st</sub>	mm		–
4-34-2	Ancho de pasillo para palés de 800 mm × 1200 mm en sentido longitudinal	A <sub>st</sub>	mm		2389 3 / 2262 4
4-35	Radio de giro	W <sub>a</sub>	mm		1572
RENDIMIENTO					
5-1	Velocidad de desplazamiento, con/sin carga				km/h
5-1-1	Velocidad de desplazamiento, con carga/sin carga, marcha atrás				km/h
5-2	Velocidad de elevación con carga/sin carga				m/s
5-3	Velocidad de descenso con carga/sin carga				m/s
5-7	Trepabilidad, con carga/sin carga				%
5-8	Trepabilidad máxima, con carga/sin carga				%
5-10	Freno de servicio				Electromagnético
MOTOR ELÉCTRICO					
6-1	Motor de tracción, S2 valor nominal 60 minutos				kW
6-2	Motor de elevación, S3 régimen 15%				kW
6-3	Batería de conformidad con la norma DIN 43531/35/36 A, B, C, no				No
6-4	Tensión/capacidad nominal de la batería K				V/Ah
6-5	Peso de la batería 1				kg
6-6	Consumo de energía de acuerdo con el ciclo VDI				kWh
8-1	Tipo de unidad de tracción				Controlador CA
10-7	Nivel de presión sonora en el asiento del conductor				dB (A)

<sup>1</sup>Estos valores pueden variar en +/-5 %

<sup>2</sup>Con mástil de 2 etapas y b<sub>5</sub>=570 mm la dimensión s aumenta 5 mm durante los primeros 250 mm en la

puntera

<sup>3</sup>Estos valores son con la rejilla soporte de carga arriba.

<sup>4</sup>Estos valores son con la rejilla soporte de carga arriba.

<sup>5</sup>Batería de ion de litio disponible 24 V / 150 Ah (158 kg).

<sup>6</sup>

Todos los valores son valores nominales y están sujetos a tolerancias. Para más información, contacte con el fabricante.

Los productos Yale pueden estar sujetos a cambios sin previo aviso.

Los montacargas ilustrados pueden disponer de equipos opcionales

Los valores pueden variar con configuraciones alternativas.

# Acerca de Yale



YaleLiftTruck Technologies aprovecha másde unsiglo de experiencia en la manipulación de materiales y una importante inversión en innovación para llevar al mercado las soluciones de carretillas elevadoras con la tecnología más avanzada. La empresa ofrece una línea completa de montacargas galardonados, incluidos montacargas retráctiles, recogedores de pedidos, montacargas trilaterales, gatos para palés y transpaletas, apiladores de palés, tractores de arrastre y montacargas contrapesados, así como poderosas soluciones de asistencia al operario, robótica probada y una amplia gama de fuentes de energía para ayudar a los clientes a adaptarse a la exigente cadena de suministro actual. Yale y su red de distribuidores independientes respaldan estas soluciones con un completo servicio posventa, piezas, financiación y formación.

## EQUIPOS DE MANIPULACIÓN DE MATERIALES PARA:

Logística de terceros (3PL)

Distribución de piezas de automoción

Bebidas

Alimentos fríos y congelados

Distribución de alimentos

Procesamiento de alimentos

Muebles y enseres

Productos de salud y farmacéuticos

Centros para el hogar

Venta al por menor y comercio electrónico



SETEGAR

Polígono Industrial Sota el Molí, Passeig Riu Bessos, nº6

(Montmeló, BCN)

[www.setegar.com](http://www.setegar.com)



**Seguridad:** Todos los productos Yale vendidos en países de la UE, Reino Unido y Turquía cumplen los requisitos de la UE de la Directiva sobre máquinas 2006/42/CE y contienen el **CE** marcado. Las carretillas Yale vendidas en otros países pueden encargarse para su producción de conformidad con los requisitos de la Directiva de Máquinas y, cuando así se solicite, contendrán el **CE** marcado.

HYSTER-YALE UK LIMITED comercializa como Yale Lift Truck Technologies. Domicilio social: Centennial House, Building 4.5, Frimley Business Park, Frimley, Surrey GU16 7SG, Reino Unido. Registrada en Inglaterra y Gales. Número de registro de la empresa: 02636775.

© 2025 Hyster-Yale Materials Handling, Inc. Todos los derechos reservados. YALE y  son marcas registradas de Hyster-Yale Materials Handling, Inc. Las carretillas pueden mostrarse con equipamiento opcional y/o características no disponibles en todas las regiones. El rendimiento de la carretilla puede verse afectado por el estado del vehículo, su equipamiento y la aplicación. Las especificaciones están sujetas a modificaciones sin previo aviso.

**Aviso:** Las carretillas pueden mostrarse con equipamiento opcional y/o características no disponibles en todas las regiones. El rendimiento de la carretilla puede verse afectado por el estado del vehículo, su equipamiento y la aplicación. Las especificaciones están sujetas a modificaciones sin previo aviso. Hay que tener cuidado al manipular cargas a gran altura. Los operarios deben estar cualificados y deben leer, entender y seguir las instrucciones contenidas en el Manual de Usuario. Consulte a su distribuidor de Yale® si alguna de las informaciones mostradas es crítica para su aplicación.

N.º pieza publicación 220990532 TG ES I REV 11-07/25-CM